

بِسْمِ اللَّهِ الرَّحْمَنِ الرَّحِيمِ

برگی از درخت المپیاد فیزیک

المپیادهای فیزیک در ایران

(مرحله اول)

از دوره‌ی ۲۳ تا کنون

گردآوری و تألیف:

محمدمدتی نصیری

مسئول نصیری



انستیتوت خواجه‌نویس

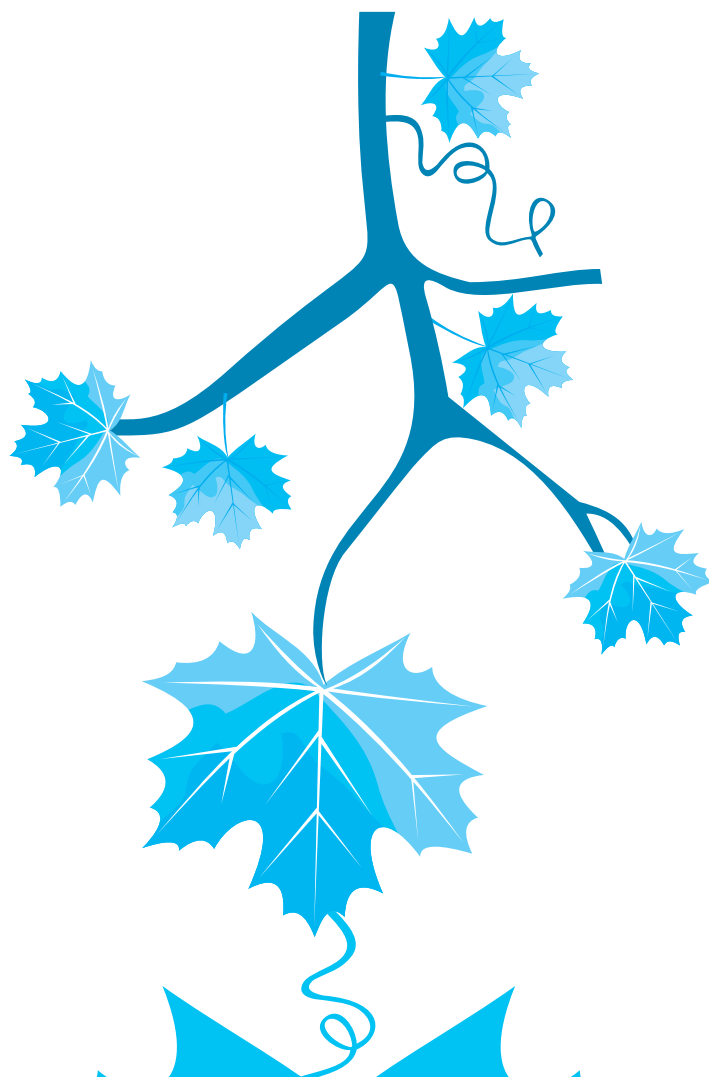

درخت المپیاد درختی است که توسط
انتشارات خوشخوان کاشته شده و هریک
از کتاب های این پروژه برگگی از آن است.
وظیفه ما نگهداری و آبیاری این درخت است. امیدواریم
با عنایات حضرت حق این درخت، تنومند شده
وبه بار واقعی بنشیند. فراموش نکنید که بار و میوه ی
این درخت شما
عزیزان می باشید.
التماس دعا



پروژهی درخت المپیاد

اعتقاد بر این است که شروع فعالیت‌های المپیاد به صورت حرفه‌ای، باید از ابتدای دوره‌ی دبیرستان شروع شود. اکثر المپیادهای علمی در زمستان سال سوم دبیرستان تعیین تکلیف می‌شوند. بنابراین از شروع دبیرستان تا اواسط سال سوم حدوداً ۸ ترم تحصیلی می‌شود (با احتساب فصل و ترم تابستان) که لازم است برنامه‌ریزی دقیقی برای این چند ترم انجام شود.

انتشارات خوشخوان این برنامه‌ریزی را در قالب پروژهی درخت المپیاد انجام داده است که هر شاخه از درخت، مبحثی از آن المپیاد و هر برگ از آن شاخه شماره‌ای از آن مبحث می‌باشد.

به عنوان مثال اپتیک (۱) کتابی است که در یک ترم تحصیلی در یک کلاس ممتاز می‌توان برای داوطلبان المپیاد فیزیک تدریس کرد. با عنایات حضرت حق و با کمک تنی چند از همکاران گرامی کتب مربوط به این درخت در هر رشته‌ای از المپیاد معرفی خواهد شد. منتظر پیشنهادات و نظرات شما سروران هستیم.

گروه المپیاد

انتشارات خوشخوان



مسابقه ها، کنکورها و المپیادهای علمی همایش هایی هستند که کم و بیش در سرتاسر دنیای پهناور به صورت داخلی و بین المللی برگزار می شود و سال به سال به تنوع، جذبه و عظمت آن ها افزوده می شود. یکی از این همایش های باشکوه که هر سال در چندین رشته در سطح دانش آموزان سنوات آخر دوره متوسطه برگزار می شود المپیادهای علمی می باشد که قدیمی ترین آن المپیاد ریاضی بوده و از سال ۱۹۵۹ آغاز و تا به حال ادامه داشته است.

در حال حاضر نتیجه ی کسب شده در المپیادهای علمی برای هر کشوری یکی از شاخص های قدرت علمی آن کشور محسوب شده و نفرات ممتاز این المپیادها به راحتی جذب دانشگاه ها و آکادمی های ممتاز جهان شده و پس از گذشت سنواتی چند به موفقیت های چشم گیری نایل می شوند چنانچه بسیاری از دانشمندان حال حاضر در رشته های مختلف از جمله شیمی، فیزیک، IT و ... در سال های نه چندان دور از مدال آوران این المپیادها بوده اند.

جمهوری اسلامی ایران برای اولین بار در سال ۱۳۶۶ در المپیاد ریاضی جهان که در کشور کوبا برگزار می شد شرکت کرده و با کسب یک مدال برنز به مقام ۲۶ جهان نائل آمد که تعجب همگان را برانگیخت چرا که در آن سال ایران درگیر جنگ تحمیلی بوده و جهانیان به غیر از جنگ و درگیری چیزی از ایران سراغ نداشتند و درخشش دانش آموزان ایران در آن سال و سنوات بعد نگاه ها را به سمت ایران معطوف کرده و چشم خفته آن ها را تا حدود زیادی بیدار کرد. همانطور که از رسانه های گروهی مطلع شده اید در تمام المپیادهای علمی تیم اعزامی کشور عزیزمان در سنوات گذشته جز کشورهای برتر بوده و ضمن کسب مدال های رنگارنگ رتبه های بسیار درخشانی از جمله رتبه اول را حائز شده اند.

نحوه گزینش نفرات اعزامی به المپیادهای جهانی تا حدود زیادی مشابه یکدیگرند به این صورت که در ابتدا در مسابقه ای سراسری تحت عنوان مرحله اول که معمولاً به صورت پرسش های چند گزینه ای مطرح می شود حدوداً هزار نفر پذیرفته شده و در رقابتی معمولاً تشریحی که مرحله ی دوم نامیده می شود شرکت می کنند. در این مرحله در هر رشته حدوداً چهل نفر پذیرفته شده و در دوره ی تابستانی در باشگاه دانش پژوهان جوان که متولی برگزاری تمام المپیادهای علمی می باشد شرکت کرده و پس از گذراندن این دوره مرحله ی سوم آزمون برگزار شده و عده ای (در حدود ده نفر) مدال طلا، عده ای مدال نقره و عده ای دیگر مدال برنز

کسب می کنند (در این مرحله معمولاً همهمی افراد شرکت کننده در دوره مدال کسب می کنند) دارندگان مدال طلا حدود یک سال در آن باشگاه آموزش دیده و پس از آن اعضاء تیم اعزامی شناسایی می شوند. دارندگان مدال طلا همگی بدون کنکور و در رشته و دانشگاه دلخواه خود پذیرفته شده و ادامه ی تحصیل می دهند اما دارندگان مدال های نقره و برنز همانند سایر داوطلبان در کنکور سراسری شرکت کرده و برای کسب رتبه دلخواه جهت پذیرفته شدن در رشته و دانشگاه مورد علاقه خود رقابت می کنند با این تفاوت که این افراد سهمیه ی ویژه ای در پذیرفته شدن در رشته و دانشگاه مورد علاقه ی خود دارند که جزئیات آن در سایت باشگاه دانش پژوهان جوان تشریح شده است.

متأسفانه در سال های اخیر در بعضی از مدارس افرادی مثلاً لباس کارشناسی به تن کرده و علیه فعالیت های المپیاد جبهه می گیرند و ادعا می کنند فعالیت برای المپیادهای علمی مانع موفقیت در کنکور سراسری بوده و هرچه دانش آموز به سمت المپیاد سوق پیدا کند از کنکور فاصله گرفته و در صورت عدم کسب مدال طلا (که بسیار محتمل است) آینده ی خود را تباه کرده است در حالی که با تحقیقی که در سال های گذشته انجام شده است فعالیت در زمینه المپیادهای علمی نه تنها مانع فعالیت برای کنکور نیست بلکه مسیر فعالیت برای کسب رتبه مناسب در کنکور را بسیار هموارتر می سازد به عنوان مثال می توانید تمام مدال آوران نقره و برنز و یا حتی آن هایی که در مرحله اول پذیرفته شده ولی به دوره تابستانی راه پیدا نکرده اند را در یک رشته شناسایی کرده و موفقیت های تحصیلی آن ها را در دانشگاه ها جویا شوید که نگارنده ی این متن بارها این تحقیق را انجام داده و به مثبت بودن آن یقین پیدا کرده است.

 به هر حال ادعا این است که فعالیت دانش آموز در یک رشته از رشته های المپیاد فواید بسیاری دارد که به تعدادی از آن ها به صورت گذرا اشاره می شود:

۱.  همان طور که خداوند به بشرتن سالم داده و انتظار می رود با ورزش ها و نرمش های مناسب از این نعمت خدادادی محافظت شود به هر دانش آموزی نیز استعدادی داده است که باید شکوفا و بهره ور شود. اغلب باشگاه های کشور اعم از خصوصی و دولتی داوطلب زیادی در رشته های متفاوت ورزشی دارند که مشغول فعالیت در یکی از رشته های ورزشی مانند کشتی، تکواندو، بدن سازی و ... می باشند که وقتی از آن افراد راجع به اهدافشان از این فعالیت سؤال می شود سالم نگه داشتن بدن را عنوان داشته و انتخاب شدن در تیم ملی را در نهایت عنوان می کنند. چه بسا افرادی که در این رشته ها فعالیت می کنند و هرگز به تیم ملی راه پیدا

نمی‌کنند که وقتی از این افراد راجع به موفقیت‌هایشان سؤال می‌شود هرگز خود را ناموفق معرفی نمی‌کنند و همین‌که توانسته‌اند از بدن سالم خود به روش مناسب محافظت کنند را پیروزی بزرگی می‌دانند بنابراین فعالیت‌های از زمینه‌های المپیاد چه در نهایت به کسب مدال منجر شود و یا نشود همین‌که استعداد خدادادی پرورش می‌یابد موفقیتی است بس بزرگ.

۲. کتب درسی به اذعان اکثر کارشناسان و اساتید سال به سال ساده‌تر شده و برای عموم دانش‌آموزان دلچسب هستند ولی برای دانش‌آموزان ممتاز و تیزهوش به هیچ‌عنوان اغناکننده نمی‌باشند لذا لازم است این سری از دانش‌آموزان فعالیت ویژه‌ای را در رشته‌ی مورد علاقه‌ی خود داشته باشند تا احساس کنند این فعالیت‌ها برای آن‌ها اغناکننده است.

۳. فعالیت‌های المپیادی که در نهایت به حل سوالات پیچیده و عمیق در رشته‌ی مربوطه می‌شود باعث می‌شود تا فرد به تمام مسائل جامعه و پیش‌آمده در زندگی به دید یک مسأله‌ی المپیاد نگاه کرده و در حل آن نسبت به سایر رقبا موفق‌تر باشند. تحقیقات نشان می‌دهد افرادی که با علاقه و اشتیاق حداقل یکی از شاخه‌های المپیاد را دنبال می‌کنند (نه به نیت کسب مدال بلکه به نیت پرورش ذهن) نسبت به سایر افراد در زندگی موفق‌ترند.

۴. زیربنای اکثر دروس پیش‌دانشگاهی در درس المپیاد بنا نهاده می‌شود بنابراین افرادی که به سبک المپیادی دروس خود را مطالعه می‌کنند در دوره پیش‌دانشگاهی با پایه‌ی بسیار قوی‌تری با دروس مواجه می‌شوند و نسبت به رقبای خود راحت‌تر از عهده آن‌ها برمی‌آیند.

۵. با توجه به مصوبه‌های موجود، کسب مدال در یکی از المپیادهای علمی (حتی مدال برتر) باعث اعطای امتیازهای ویژه‌ای برای داوطلبان کنکور در ورود به دانشگاه‌های سراسری می‌شود که جزئیات آن در سایت‌های معتبر مخصوصاً سایت باشگاه دانش‌پژوهان جوان موجود است.

۶. همچنین با توجه به مصوبه‌های موجود اکثر داوطلبان المپیادها به عضویت نهادهای مختلف از جمله بنیاد ملی نخبگان درمی‌آیند که با رجوع به سایت‌های مرتبط با این نهادها و بنیادها امتیازات تعلق یافته به اعضا را مشاهده خواهید کرد.

انتشارات خوشخوان مفتخر است از بدو تأسیس به فکر تدوین و تألیف منابعی مناسب برای دانش آموزان ممتاز و داوطلبان المپیاد بوده است که خوشبختانه با یاری خداوند متعال و با بهره گیری از اساتید مجربی که خود در سنواتی نه چندان دور مدال آوریکی از المپیادهای علمی بوده اند، کتب متعددی به بازار عرضه شده است که مورد توجه داوطلبان قرار گرفته است. بعد از کسب تجربیات لازم به این نتیجه رسیده ایم که لازم است کتبی به صورت کار تدوین و تألیف شود که در آن هر کتاب مخصوص یک ترم تحصیلی باشد. این پروژه به نام درخت المپیاد نام گرفته است و هر کتاب از این پروژه که در اختیار دارید برگی از آن درخت خواهد بود.

بدیهی است انجام چنین پروژه ی عظیمی نظر و همت دسته جمعی می طلبد لذا لازم است از تمام دوستان و همکارانی که ما را در انجام این پروژه یاری نموده اند، تشکر و قدردانی نمایم و در نهایت نیز از عوامل زحمت کش انتشارات اعم از مشاورین، حروف چین ها، طراحان و کارمندان و کارگران عزیز کمال امتنان را دارم.



با تشکر

رسول حاجی زاده مدیر انتشارات خوشخوان

این مجموعه ناپیز تقدیم به شهدای مدافع مرم و خانواده‌های فداکارشان

به نام خدای دانایی «ن وَالْقَلَمِ وَمَا يَسْطُرُونَ...»

شاید فکر کردن، یکی از سخت‌ترین کارهای دنیا باشد! و معمولاً کارهای سخت، بسیار پربها هستند. مسابقه المپیاد فرصتی را فراهم آورده تا دانش‌آموزان علاوه بر یادگیری روابط ریاضی و فیزیک، مدتی از وقت خود را صرف تفکر بر روی یک مسئله کرده و خلاقیت خود را پرورش دهند. صرف‌نظر از قبولی یا عدم قبولی در هر یک از مراحل این مسابقه، تلاش برای پیروزی در چنین رقابت بزرگی باعث رشد و پیشرفت شرکت‌کننده خواهد شد.

گاهی اوقات دانش‌آموزان می‌پرسند که چرا باید خودمان را به سختی بیندازیم و در این رقابت شرکت کنیم؟ اما نوئل کانت جمله معروفی دارد که می‌گوید: «کبوتر سبک‌بال که در پرواز خود، هوا را می‌شکافد و مقاومت آن را احساس می‌کند، گمان می‌برد که پرواز در خلا آسان‌تر است!» باید به این نکته توجه کرد که رویارویی با مشکلات و سختی‌ها باعث پیشرفت و تکامل انسان می‌شود. شاید گمان کنید که در مسیر راست و بدون پستی و بلندی زودتر به هدف می‌رسید؛ اما بیایید این موضوع را با یک مسئله فیزیک بررسی کنیم، شاید نظرتان نسبت به زندگی تغییر کند!

به نظر شما گلوله از کدام مسیر زودتر به نقطه B می‌رسد؟

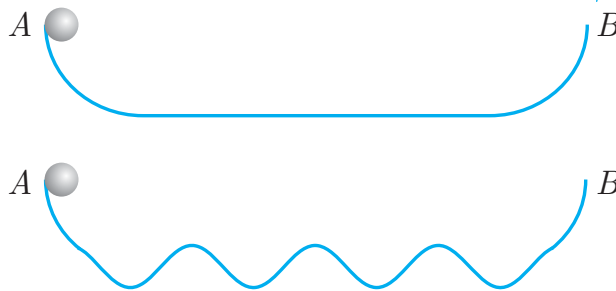

مسئله هیچ کتابی عاری از نقص نیست و با وجود دقت فراوان در نگارش و ویرایش این کتاب احتمالاً ایرادهایی در آن باقی مانده است. از این‌رو، از شما عزیزانی که این کتاب را می‌خوانید، تقاضا دارم هرگونه انتقاد، پیشنهاد، غلط نگارشی و یا علمی را از طریق پست الکترونیکی اینجانب nasiri87@yahoo.com و یا آیدی تلگرام بنده [@mt_nasiri](https://t.me/mt_nasiri) اطلاع دهید تا در چاپ‌های بعدی منظور گردد.

با آرزوی موفقیت برای شما عزیزان

محمدتقی نصیری

حسن نصیری

فصل	عنوان	شماره دوره										تعداد متوسط ۱۰ دوره آزمون
		۲۱	۲۲	۲۳	۲۴	۲۵	۲۶	۲۷	۲۸	۲۹	۳۰	
نور هندسی	سایه، روشنایی، نجوم	۱	۰	۰	۲	۲	۰	۱	۰	۰	۲	۰/۸
	آینه‌ها	۰	۱	۲	۲	۳	۳	۲	۲	۱	۳	۱/۹
	شکست نور، عدسی	۲	۰	۳	۲	۴	۳	۶	۴	۳	۲	۲/۹
منطق فیزیکی	کمیتها، تحلیل ابعادی، تخمین	۶	۳	۴	۱	۵	۳	۱	۱	۳	۲	۲/۹
مکانیک	حرکت یک بعدی	۷	۵	۸	۳	۲	۴	۴	۲	۲	۰	۳/۷
	حرکت دو بعدی	۵	۴	۲	۳	۰	۲	۳	۳	۳	۳	۲/۸
	حرکت دایره ای	۲	۱	۰	۰	۰	۵	۳	۱	۰	۱	۱/۳
	بردارها، حرکت مقید	۰	۱	۰	۰	۱	۱	۱	۰	۰	۰	۰/۴
	دینامیک تکانه، گرانش	۷	۶	۹	۸	۲	۶	۳	۶	۴	۴	۵/۵
	دینامیک دایره ای	۰	۰	۰	۰	۱	۱	۱	۰	۲	۰	۰/۵
	کار و انرژی و توان	۴	۱	۲	۲	۰	۱	۲	۱	۰	۰	۱/۳
	نوسان و موج	۰	۰	۴	۱	۱	۱	۲	۲	۱	۰	۱/۲
الکتروسیسته و مغناطیس	کولن، میدان الکتریکی، پتانسیل الکتریکی	۴	۲	۳	۱	۳	۳	۴	۲	۴	۴	۳
	خازن	۲	۱	۳	۰	۲	۲	۱	۰	۰	۱	۱/۲
	جریان، مقاومت، مدار، توان الکتریکی	۲	۱	۳	۰	۴	۴	۱	۴	۲	۱	۲/۲
	میدان مغناطیسی، بار سیم	۱	۲	۱	۱	۰	۳	۲	۲	۳	۲	۱/۷
	القای مغناطیسی	۰	۰	۴	۱	۰	۰	۳	۰	۱	۰	۰/۹
خواص ماده	چگالی و فشار	۰	۲	۲	۰	۱	۰	۱	۱	۰	۰	۰/۷
گرما	دما، گرما، انبساط	۰	۲	۲	۰	۲	۰	۰	۱	۱	۱	۰/۹
	انتقال گرما	۲	۴	۰	۰	۲	۱	۱	۱	۰	۲	۱/۳
ترمودینامیک	قانون گازها	۰	۱	۲	۱	۰	۲	۰	۱	۱	۲	۱
	ترمودینامیک	۲	۰	۲	۱	۲	۱	۲	۲	۳	۱	۱/۶
سیالات	استاتیک سیالات	۰	۲	۱	۳	۰	۳	۰	۰	۰	۲	۱/۱
	دینامیک سیالات	۱	۰	۰	۰	۰	۱	۱	۱	۰	۰	۰/۴
فیزیک نوین		۰	۰	۰	۱	۰	۱	۱	۳	۳	۲	۱/۱
جمع		۴۹	۳۸	۵۶	۳۳	۳۷	۵۱	۴۵	۴۰	۳۷	۳۵	۴۲

فهرست مطالب

فصل ۱ بیست و سومین دوره ۱

۱.۱	بیست و سومین دوره المپیاد فیزیک	۲	۴.۱	پاسخ تشریحی المپیاد فیزیک دوره ۲۳ ۱۷
۲.۱	مسئله‌های کوتاه	۱۴	۵.۱	پاسخ تشریحی مسئله‌های کوتاه ۳۶
۳.۱	پاسخ کلیدی المپیاد فیزیک دوره ۲۳	۱۶		

فصل ۲ بیست و چهارمین دوره ۴۱

۱.۲	بیست و چهارمین دوره المپیاد فیزیک	۴۲	۴.۲	پاسخ تشریحی المپیاد فیزیک دوره ۲۴ ۵۸
۲.۲	مسئله‌های کوتاه	۵۴	۵.۲	پاسخ تشریحی مسئله‌های کوتاه ۷۸
۳.۲	پاسخ کلیدی المپیاد فیزیک دوره ۲۴	۵۷		

فصل ۳ بیست و پنجمین دوره ۸۳

۱.۳	بیست و پنجمین دوره المپیاد فیزیک	۸۴	۳.۳	پاسخ تشریحی المپیاد فیزیک دوره ۲۵ ۹۲
۲.۳	پاسخ کلیدی المپیاد فیزیک دوره ۲۵	۹۱		

فصل ۴ بیست و ششمین دوره ۱۱۵

۱.۴	بیست و ششمین دوره المپیاد فیزیک	۱۱۶	۴.۴	پاسخ تشریحی المپیاد فیزیک دوره ۲۶ ۱۳۳
۲.۴	مسئله‌های کوتاه	۱۲۹	۵.۴	پاسخ تشریحی مسئله‌های کوتاه ۱۵۶
۳.۴	پاسخ کلیدی المپیاد فیزیک دوره ۲۶	۱۳۲		

فصل ۵ بیست و هفتمین دوره ۱۶۳

۱.۵	بیست و هفتمین دوره المپیاد فیزیک	۱۶۴	۴.۵	پاسخ تشریحی المپیاد فیزیک دوره ۲۷-۱۸۰
۲.۵	مسئله‌های کوتاه	۱۷۶	۵.۵	پاسخ تشریحی مسئله‌های کوتاه ۱۹۹
۳.۵	پاسخ کلیدی المپیاد فیزیک دوره ۲۷-۱۷۹			

فصل ۶ بیست و هشتمین دوره ۲۰۵

۱.۶	بیست و هشتمین دوره المپیاد فیزیک	۲۰۶	۴.۶	پاسخ تشریحی المپیاد فیزیک دوره ۲۸-۲۲۱
۲.۶	مسئله‌های کوتاه	۲۱۷	۵.۶	پاسخ مسئله‌های کوتاه ۲۴۲
۳.۶	پاسخ کلیدی المپیاد فیزیک دوره ۲۸-۲۲۰			

فصل ۷ بیست و نهمین دوره ۲۴۹

۱.۷	بیست و نهمین دوره المپیاد فیزیک	۲۵۰	۴.۷	پاسخ تشریحی المپیاد فیزیک دوره ۲۹-۲۶۳
۲.۷	مسئله‌های کوتاه	۲۶۱	۵.۷	پاسخ تشریحی مسئله‌های کوتاه ۲۸۲
۳.۷	پاسخ کلیدی المپیاد فیزیک دوره ۲۹-۲۶۲			

فصل ۸ سی‌امین دوره ۲۸۵

۱.۸	سی‌امین دوره المپیاد فیزیک	۲۸۶	۴.۸	پاسخ تشریحی المپیاد فیزیک دوره ۳۰-۲۹۹
۲.۸	مسئله‌های کوتاه	۲۹۶	۵.۸	پاسخ تشریحی مسئله‌های کوتاه ۳۲۰
۳.۸	پاسخ کلیدی المپیاد فیزیک دوره ۳۰-۲۹۸			



سؤالات مرحله اول بیست و سومین دوره ی المپیاد فیزیک ایران سال ۱۳۸۸

مدت آزمون (دقیقه)	تعداد سؤالات	
	مسئله کوتاه	چند گزینه ای
۲۴۰	۷	۳۲

بیست و سومین دوره المپیاد فیزیک

۱.۱

۱ دو ظرف استوانه‌ای رسانای گرما در نظر بگیرید که دهانه‌ی هر کدام با یک پیستون بدون اصطکاک بسته شده، و در هر کدام مقدار یکسانی گاز کامل در شرایط مشابه قرار دارد. روی پیستون ظرف اول یک کیسه‌ی شن می‌گذاریم، به طوری که پیستون پایین می‌رود و حجم گاز به کم‌ترین مقدار V می‌رسد. پس از مدت کوتاهی، پیش از آنکه حجم تغییر کند، فشار گاز P_a و دمای آن T_a می‌شود. روی پیستون ظرف دوم آن قدر شن را دانه‌دانه و به آرامی می‌گذاریم تا حجم گاز در این ظرف همان V شود. در این حالت فشار گاز P_b و دمای آن T_b است. فرض کنید طی این دو فرآیند، سیستم همواره نزدیک به تعادل ترمودینامیکی بوده است. کدام گزینه درست است؟

(الف) $P_a > P_b$ و $T_a = T_b$ (ب) $P_a > P_b$ و $T_a > T_b$ (ج) $P_a = P_b$ و $T_a > T_b$

(د) $P_a < P_b$ و $T_a < T_b$ (ه) $P_a = P_b$ و $T_a = T_b$

۲ مطابق شکل به یک سر نخ‌ی که از روی قطعه چوبی به شکل یک استوانه رد شده وزنه‌ی m آویخته و به سر دیگر نخ نیروی F_1 وارد شده است به طوری که وزنه در حال تعادل و در آستانه‌ی بالا آمدن است. نخ با چوب اصطکاک دارد به طوری که $F_1 - mg = f_1$. فرض کنید نخ را 90° دیگر روی چوب می‌اندازیم، به طوری که نیروی F_2 در راستای قائم و رو به پایین قرارگیرد. در این حالت $F_2 - mg = f_2$ و جسم در آستانه‌ی بالا آمدن است. نسبت $\frac{f_2}{f_1}$ کدام است؟

(ج) بیش از ۲

(ب) ۲

(الف) ۱

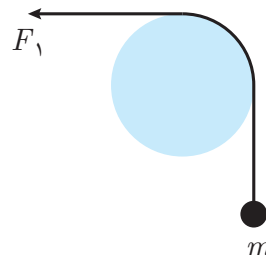
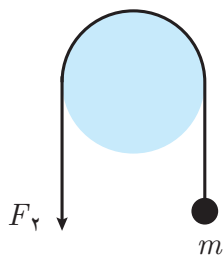

فصل ۱. بیست و سومین دوره ۳

۳ در مدار نشان داده شده در شکل خازن در ابتدا خالی است. در فاصله‌ی زمانی بسته شدن کلید تا پر شدن خازن چه مقدار انرژی در مقاومت R تلف شده است؟ ظرفیت خازن C ، مقاومت داخلی مولد r و نیروی محرکه‌ی مولد ε است. $(-۱, +۳)$

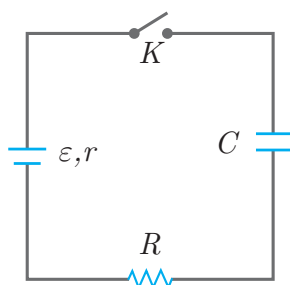

- (الف) $\frac{C\varepsilon^2 R}{r + R}$
 (ب) $\frac{1}{2} C\varepsilon^2$
 (ج) $\frac{C\varepsilon^2 R}{2(r + R)}$
 (د) $\frac{C\varepsilon^2 R^2}{2(r + R)^2}$

۴ مطابق شکل، جسمی به دو فنر مشابه با ثابت k و طول آزاد l_0 متصل است. طرف دوم هر یک از فنرها به دیوارهای ثابت متصل است. فاصله‌ی دو دیواره $2l_0$ است. این مجموعه در صفحه‌ی افقی xy است. جسم را در امتداد محور y به اندازه‌ی a جابه‌جا می‌کنیم، طوری که a بسیار کوچک‌تر از l_0 است ($a \ll l_0$). اندازه‌ی برآیند نیروی وارد بر جسم کدام است؟

(راهنمایی: اگر $|\varepsilon|$ خیلی کوچک‌تر از ۱ باشد، داریم: $(1 + \varepsilon)^\alpha \simeq 1 + \alpha\varepsilon$) $(-۱, +۳)$

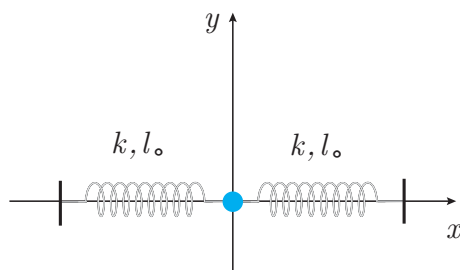

- (الف) ka
 (ب) $\frac{k}{l_0} a^2$
 (ج) $\frac{k}{l_0^3} a^3$
 (د) $\frac{k}{l_0^2} a^2$

۵ جسمی از حال سکون روی یک سطح شیب‌دار به طرف پایین حرکت می‌کند. ضریب اصطکاک بین جسم و سطح شیب‌دار μ است. زاویه‌ی شیب سطح θ است. $\tan 2\theta$ چقدر باشد تا جسم فاصله‌ی افقی d را در کوتاه‌ترین زمان طی کند؟ $(-۱, +۳)$

- (الف) $-\frac{1}{\mu}$
 (ب) $-\frac{1}{2\mu}$
 (ج) μ
 (د) -2μ

۶ خازن تختی را که عایق بین صفحه‌های آن هوا است، به یک باتری وصل کرده و سپس جدا می‌کنیم. روی صفحه‌های خازن بارهای $+q$ و $-q$ قرار می‌گیرد. در این حال یک تیغه‌ی عایق با ثابت دی‌الکتریک K بین دو صفحه قرار می‌دهیم، طوری که همگی فضای خالی بین دو صفحه را پر می‌کند و بارهای صفحه‌های خازن تغییر نمی‌کند. تیغه‌ی عایق در میدان الکتریکی بین دو صفحه قطبیده (پلاریزه)

می‌توان قطبیده شدن تیغه‌ی عایق را به این شکل مدل‌سازی کرده که گویا دو بار $+q_p$ و $-q_p$ روی دو طرف تیغه‌ی عایق، کنار صفحه‌های خازن ایجاد شده است (بار $+q_p$ کنار صفحه‌ی منفی خازن، و بار $-q_p$ کنار صفحه‌ی مثبت خازن). چگالی سطحی بار فرضی $+q_p$ روی سطح تیغه‌ی عایق را با σ_p نشان می‌دهیم. نمودار σ_p بر حسب K کدام است؟

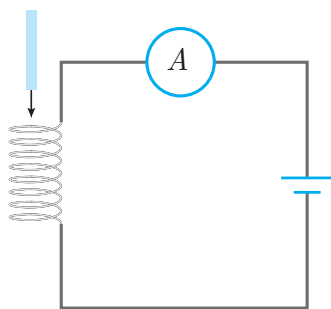
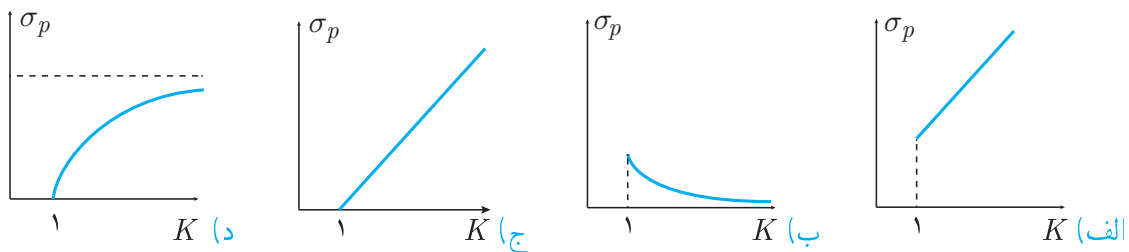

۷ یک میله‌ی آهنی با سرعت ثابت از وسط یک سیم‌پیچ متصل به باتری عبور می‌کند. آمپر متر جریان I را نشان می‌دهد. نمودار $I(t)$ (جریان بر حسب زمان) کدام است؟

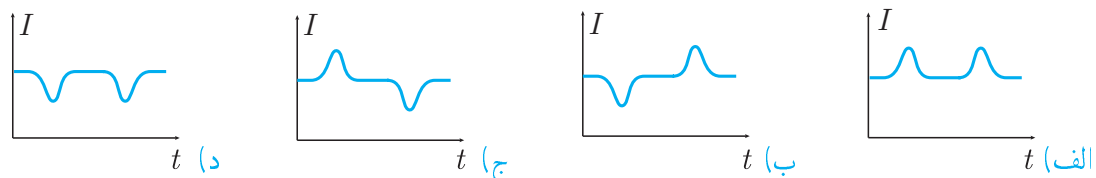

۸ یک انسان بالغ در یک شبانه‌روز تقریباً به چقدر اکسیژن نیاز دارد؟

- (الف) 10 g (ب) 1 kg (ج) 100 kg

۹ فاصله‌ی یک جسم از یک عدسی واگرا N برابر فاصله‌ی کانونی عدسی است. نسبت طول جسم به طول تصویر کدام گزینه است؟

- (الف) $N - 1$ (ب) N
(ج) $N + 1$ (د) $\frac{N + 1}{2}$



۱۰ ذره‌ای در لحظه‌ی $t = 0$ از نقطه‌ی $x = 0$ و با سرعت $v = 0$ در امتداد محور x شروع به حرکت می‌کند و شتاب آن $a = A \sin(\omega t)$ است، که در آن A و ω دو ثابت مثبت‌اند. منحنی مکان - زمان متحرک کدام یک از شکل‌های زیر است؟

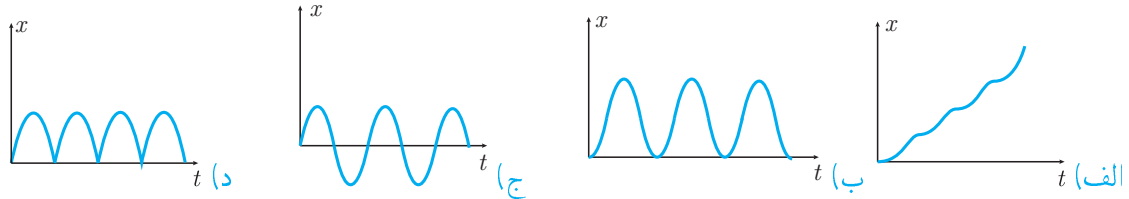

۱۱ مطابق شکل یک عدسی از دو نوع شیشه با ضریب شکست مختلف ساخته شده است. لایه‌هایی که در شکل خاکستری‌اند از یک نوع شیشه و لایه‌هایی که در شکل سفید‌اند از نوع دیگر‌اند. منبع نقطه‌ای تک‌رنگ S روی محور نوری این عدسی و در سمت چپ آن است. از شکست نور در مرز بین دو نوع شیشه صرف نظر کنید. پرده‌ای عمود بر محور نوری این عدسی در سمت راست عدسی است. این پرده از نزدیک عدسی در جهت محور x حرکت می‌کند.

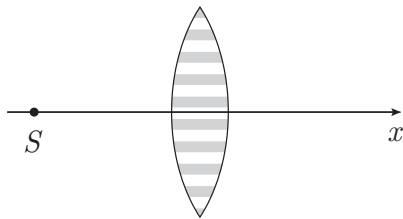

- (الف) طی حرکت پرده فقط یک مکان وجود دارد که روی پرده یک نقطه‌ی روشن دیده می‌شود.
 (ب) طی حرکت پرده فقط یک مکان وجود دارد که روی پرده یک لکه‌ی روشن دیده می‌شود.
 (ج) طی حرکت پرده دو مکان وجود دارد که روی پرده فقط یک نقطه‌ی روشن دیده می‌شود.
 (د) طی حرکت پرده دو مکان وجود دارد که روی پرده لکه‌ی روشنی داریم که در این دو جا شدت روشنایی در مرکز لکه بیشینه است.

۱۲ سرعت متوسط متحرکی بین زمان $t = 0$ و $t = T$ را با $\bar{v}(0, T)$ نمایش می‌دهیم. منحنی مکان - زمان متحرکی که روی خط راستی حرکت می‌کند به صورت زیر است. اندازه‌ی $\bar{v}(0, T)$ به ازای $T = T_0$ بیش‌ترین مقدار است. T_0 در نزدیکی کدام زمان است؟

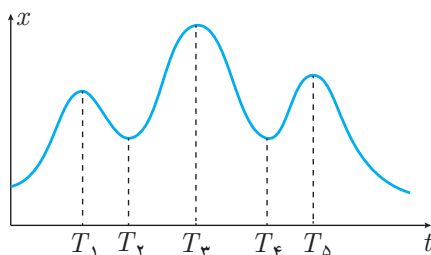

- (الف) T_1
 (ب) T_2 و T_4
 (ج) T_1 و T_5
 (د) T_3
 (ه) T_5

۱۳ درون ظرفی مقداری آب ریخته‌ایم. چگالی آب ρ_0 است. جسمی به جرم M و چگالی ρ_1 ($\rho_1 < \rho_0$) به وسیله فنری که به کف ظرف متصل شده، نگه داشته شده است. فنر کشیده می‌شود ولی جسم از آب بیرون نمی‌آید. نیرویی که آب به کف ظرف وارد می‌کند W_1 است. اگر به جای جسم قبلی جسم دیگری با همان جرم ولی چگالی بیش‌تر ρ_2 ($\rho_2 > \rho_0$) را به فنر ببندیم، فنر فشرده می‌شود ولی نه آن قدر که به کف ظرف بچسبد. در این حالت نیرویی که آب به کف ظرف وارد می‌کند W_2 است. کدام گزینه درست است؟ در دو حالت مقدار آب یکسان است.

(-۱، +۲)

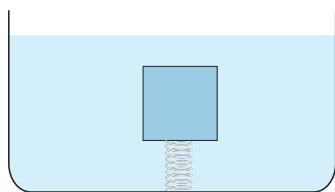

الف) $W_2 > W_1$

ب) $W_2 = W_1$

ج) $W_2 < W_1$

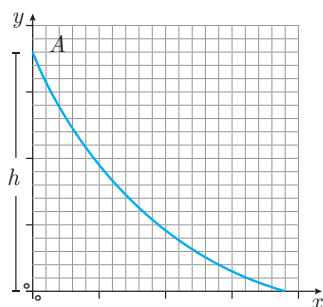

۱۴ شکل زیر میله‌ی باریکی را نشان می‌دهد. شتاب گرانش در امتداد $-y$ است. مهره‌ی تسبیحی روی میله از نقطه‌ی $A = (0, h)$ با سرعت اولیه‌ی صفر رها می‌شود. اصطکاک ناچیز است. نمودار تغییرات $\frac{v^2}{2g}$ بر حسب x کدام یک از شکل‌های زیر است؟ (v سرعت لحظه‌ای ذره است).

(-۱، +۳)

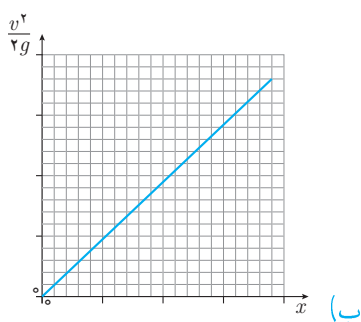

ب)

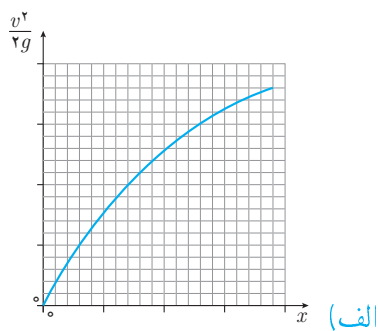

الف)

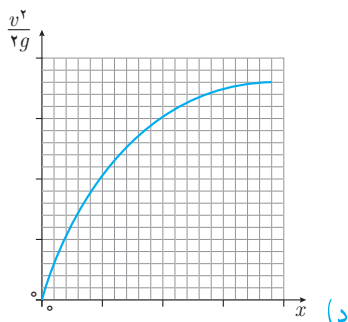

د)

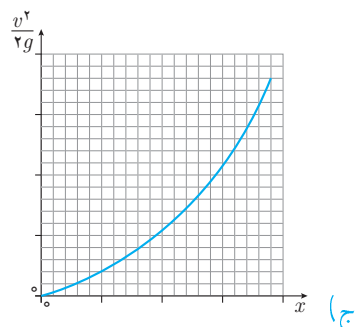

ج)

۱۵ برای یک تخم مرغ معمولی متوسط، جرم تخم مرغ را با M و جرم پوسته‌ی آن را با m نشان می‌دهیم. کدام گزینه درست است؟ (راهنمایی: چگالی پوسته را تقریباً ۳ برابر چگالی آب بگیرید. تخم مرغ را به شکل کره و ضخامت پوسته را 3mm بگیرید.)

(ب) $m \simeq 6\text{g}$ و $M \simeq 60\text{g}$

(الف) $m \simeq 20\text{g}$ و $M \simeq 60\text{g}$

(د) $m \simeq 20\text{g}$ و $M \simeq 200\text{g}$

(ج) $m \simeq 6\text{g}$ و $M \simeq 200\text{g}$

۱۶ جسمی به جرم m را به فنری به ثابت K وصل کرده‌ایم و از حالت تعادل ($x = 0$) خارج و سپس رها می‌کنیم. جسم شروع به نوسان می‌کند. در لحظه‌ای که جسم در مکان x است و سرعت آن v است، انرژی آن $\frac{1}{2}mv^2 + \frac{1}{2}Kx^2$ است. منحنی مکان - زمان جسم را در شکل می‌بینید. به علت وجود اصطکاک این حرکت میرا است و دامنه‌ی حرکت با گذشت زمان کوچک می‌شود. در یک سیکل جسم از بیشینه فاصله از نقطه‌ی تعادل شروع می‌کند و پس از دو بار گذشتن از حالت تعادل به دورترین نقطه‌ی ممکن از آن می‌رود. در هر نوسان بخشی از انرژی تلف می‌شود. نسبت انرژی تلف شده در سیکل دوم به انرژی تلف شده در سیکل اول چقدر است؟

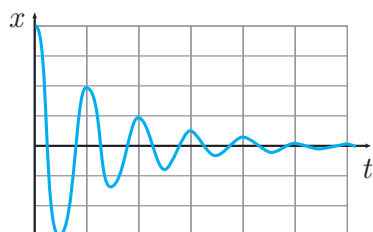

(ب) $\frac{1}{2}$

(الف) ۱

(د) $\frac{1}{4}$

(ج) $\frac{3}{4}$

۱۷ ذره‌ای در صفحه‌ی xy بر روی مسیری که در شکل نشان داده شده حرکت می‌کند. معادله‌ی حرکت این ذره به شکل زیر است.

$$x = A_1 + B_1 \cos(2\pi f_1 t + \alpha_1) \quad , \quad y = A_2 + B_2 \cos(2\pi f_2 t + \alpha_2)$$

به بیان دیگر، تصویر این ذره روی هر یک از محورهای x و y مثل یک نوسانگر ساده با بسامدهای

f_1 و f_2 است. نسبت $\frac{f_1}{f_2}$ چیست؟

(+۳، -۱)

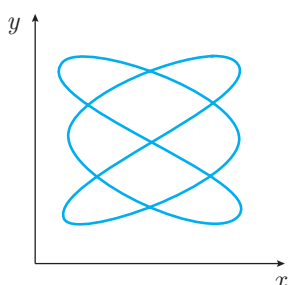

(ب) $\frac{2}{3}$

(الف) $\frac{1}{2}$

(د) $\frac{2}{1}$

(ج) $\frac{3}{2}$

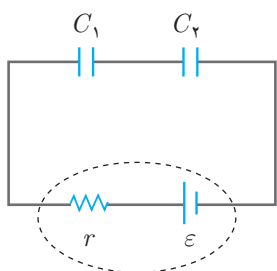

۱۸ در مدار نشان داده شده در شکل ϵ ، r و C_1 مقادیر ثابتی هستند. با تغییر انرژی ذخیره شده در خازن ۲، که آن را با U_2 نشان می‌دهیم، تغییر می‌کند. نمودار U_2 بر حسب C_2 کدام است؟ (+۳، -۱)

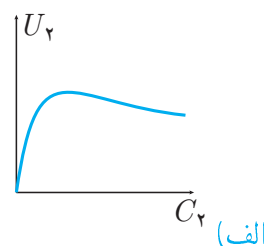
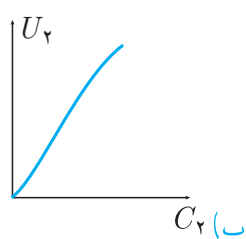
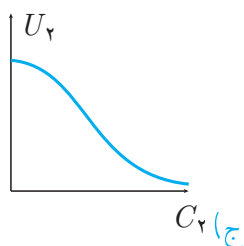
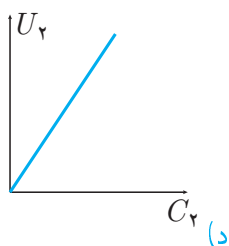

۱۹ آب را روی کف زمین اتاقی به ابعاد $3\text{m} \times 4\text{m} \times 5\text{m}$ می‌ریزیم. پس از مدتی همگی آب تبخیر می‌شود. فاصله‌ی متوسط بین دو مولکول مجاور آب پس از گذشتن زمان طولانی از تبخیر تقریباً چند برابر می‌شود؟ (+۳، -۱)

(د) برابر ۱۰۰۰۰

(ج) برابر ۱۰۰۰

(ب) برابر ۱۰۰

(الف) برابر ۱۰

۲۰ یک رسانای مسطح مربع شکل با سرعت v در یک میدان مغناطیسی یکنواخت حرکت می‌کند. کدام یک از شکل‌های زیر توزیع بار الکتریکی روی رسانا را به درستی نشان می‌دهد؟ جهت میدان مغناطیسی بر صفحه‌ی کاغذ عمود و رو به شما است. (+۳، -۱)

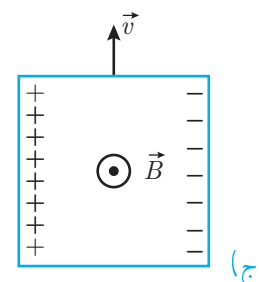
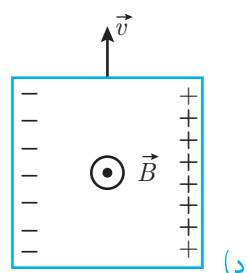
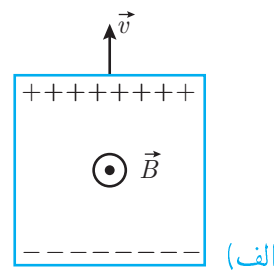
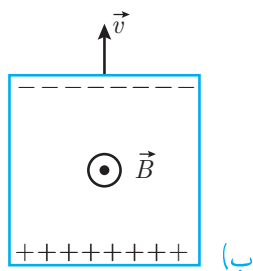

۲۱ دو ذره‌ی مشابه را کنار هم روی سطح شیب‌داری با شیب θ و ارتفاع h قرار داده‌ایم. ذره‌ی ۱ را رها می‌کنیم و هم‌زمان ذره‌ی ۲ را با سرعت اولیه‌ی افقی v_0 ، مطابق شکل پرتاب می‌کنیم. ضریب اصطکاک بین این ذرات و سطح شیب‌دار را μ ($\mu < \tan \theta$) بگیریم. کدام گزینه در مورد زمان رسیدن این دو ذره به پایین سطح شیب‌دار درست است؟

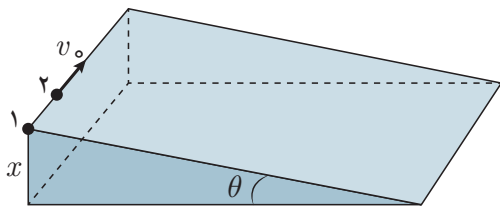

الف) ذره‌ی ۱ حتماً زودتر می‌رسد.

ب) ذره‌ی ۲ حتماً زودتر می‌رسد.

ج) دو ذره حتماً هم‌زمان می‌رسند.

د) در صورتی که $v_0 < \sqrt{2gh}$ باشد (g شتاب گرانش است) ذره‌ی ۱، و در غیر این صورت ذره‌ی ۲ حتماً زودتر می‌رسد.

۲۲ شکل زیر آونگی با بار الکتریکی مثبت q و وزن mg را نشان می‌دهد که در یک میدان الکتریکی یکنواخت و افقی \vec{E} قرار دارد. آونگ را مقداری از امتداد قائم (امتداد خط‌چین) خارج می‌کنیم و در حالت نشان داده شده در شکل ساکن نگه می‌داریم، طوری که نخ آونگ کشیده شده است. آونگ را رها می‌کنیم. گلوله‌ی آونگ روی خط راست حرکت می‌کند و نخ آونگ شل می‌شود. کدام گزینه در مورد زاویه‌ی α که در شکل نشان داده شده صحیح است؟

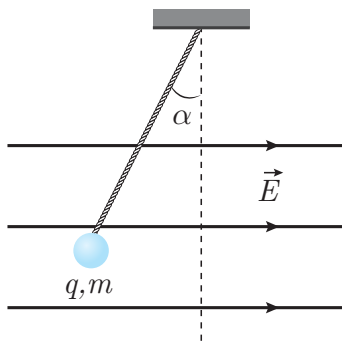

الف) $\alpha > \text{Arctan}\left(\frac{qE}{mg}\right)$

ب) $\alpha > \text{Arctan}\left(\frac{mg}{qE}\right)$

ج) $\alpha < \text{Arctan}\left(\frac{qE}{mg}\right)$

د) $\alpha < \text{Arctan}\left(\frac{mg}{qE}\right)$

۲۳ جسم کوچکی روی محور اصلی یک آینه‌ی مقعر، در فاصله‌ی p از آینه و در حال نزدیک شدن به آینه است. سرعت جسم نسبت به آینه v_0 است. تصویر حقیقی این جسم روی محور اصلی آینه، در فاصله‌ی q از آینه، و در حال دور شدن از آینه است. سرعت تصویر نسبت به آینه v_1 است. q ، p ، و v_0 و v_1 همگی مثبت‌اند. کدام گزینه درست است؟

الف) $v_1 = \left(\frac{p}{q}\right)^2 v_0$ ب) $v_1 = \left(\frac{q}{p}\right)^2 v_0$ ج) $v_1 = \left(\frac{p}{q}\right) v_0$ د) $v_1 = \left(\frac{q}{p}\right) v_0$

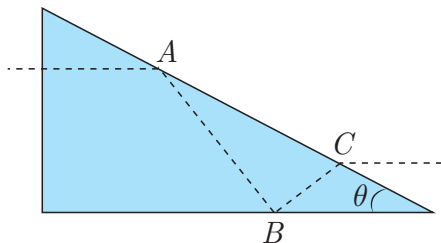

۲۴ مقطع یک منشور، مثلث قائم‌الزاویه و ضریب شکست آن n است. مطابق شکل پرتویی عمود بر وجه منشور می‌تابد. این پرتو پس از بازتابش کلی از نقاط A و B به نقطه C می‌رسد و از آن نقطه موازی پرتوی تابیده از آن خارج می‌شود. زاویه θ چقدر است؟ $(-۱, +۳)$
فرمول‌های زیر ممکن است به درد بخورند.

$$\cos(A + B) = \cos A \cos B - \sin A \sin B$$

$$\sin(A + B) = \sin A \cos B + \cos A \sin B$$

$$\text{Arccos } \frac{1}{\sqrt{3 + \frac{1}{n}}} \quad \text{ج}$$

$$\text{Arcsin } \frac{1}{n} \quad \text{ب}$$

$$\text{Arccos } \frac{1}{n} \quad \text{الف}$$

$$\text{Arccos } \sqrt{3 + \frac{1}{n}} \quad \text{ه}$$

$$\text{Arcsin } \frac{1}{\sqrt{3 + \frac{1}{n}}} \quad \text{د}$$

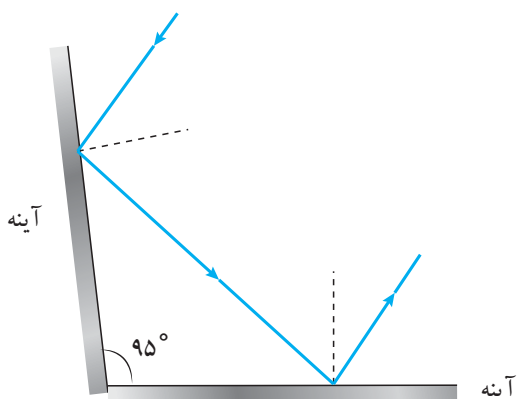

۲۵ در شکل زیر همه‌ی پرتوها در یک صفحه‌اند. با ثابت نگه داشتن آینه‌ها پرتوی تابیده را در همسین صفحه 3° می‌چرخانیم. زاویه‌ی میان پرتوی تابیده بر آینه‌ی اول و پرتوی بازتابیده از آینه‌ی دوم را زاویه‌ی انحراف می‌نامیم. این زاویه چند درجه تغییر می‌کند؟ $(-۱, +۳)$

$$3^\circ \quad \text{ب}$$

$$0^\circ \quad \text{الف}$$

$$9^\circ \quad \text{د}$$

$$6^\circ \quad \text{ج}$$

۲۶ مقداری گاز کامل به حجم اولیه‌ی V و فشار اولیه‌ی P فرآیندی را می‌پیماید. این فرآیند در صفحه‌ی PV یک خط راست با شیب m ($m < 0$) است. در طول این فرآیند انرژی درونی: $(-۱, +۳)$

الف) به ازای هر مقدار m دائماً کم می‌شود.

ب) به ازای هر مقدار m ابتدا زیاد و سپس کم می‌شود.

ج) به ازای هر مقدار m دائماً زیاد می‌شود.

د) به ازای بعضی مقادیر m ، دائماً کم می‌شود؛ به ازای بعضی مقادیر m ، دائماً زیاد می‌شود؛ و به ازای

بعضی مقادیر m ابتدا زیاد و سپس کم می‌شود.

۲۷ آسانسوری با شتاب ثابت a حرکت می‌کند. جسم کوچکی با سرعت اولیه‌ی v_0 روی کف آسانسور به حرکت درمی‌آید. به علت اصطکاک این جسم پس از پیمودن مسافتی می‌ایستد. اگر شتاب آسانسور رو به پایین باشد جسم پس از پیمودن مسافت S_1 می‌ایستد، و اگر شتاب آسانسور رو به بالا باشد و همین آزمایش را تکرار کنیم، جسم پس از پیمودن مسافت S_2 می‌ایستد. کدام گزینه مقدار a را نشان می‌دهد؟
 شتاب گرانش و μ ضریب اصطکاک است؟

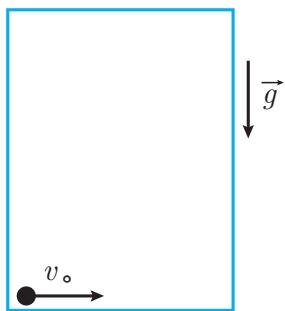

الف) $a = g \left(\frac{S_1 - S_2}{S_1 + S_2} \right)$

ب) $a = \mu g \left(\frac{S_1 - S_2}{S_1 + S_2} \right)$

ج) $a = g \left(\frac{S_1 + S_2}{S_1 - S_2} \right)$

د) $a = \mu g \left(\frac{S_1 + S_2}{S_1 - S_2} \right)$

۲۸ ذره‌ای از روی سطح زمین با سرعت اولیه‌ی v_0 با زاویه‌ی θ نسبت به افق پرتاب می‌شود و روی زمین فرود می‌آید. نقطه‌ی پرتاب و فرود هم‌ترازند. مساحت سطح قائم بین منحنی مسیر و زمین را S می‌نامیم. کدام گزینه درست است؟ (g شتاب گرانش زمین است.)

الف) $S = \frac{1}{3} \frac{v_0^3}{g} \cos^3 \theta \sin \theta$

ب) $S = \frac{2}{3} \frac{v_0^3}{\sqrt{g}} \cos \theta \sin^3 \theta$

ج) $S = \frac{1}{3} \frac{v_0^3}{g^2} \cos^3 \theta \sin \theta$

د) $S = \frac{2}{3} \frac{v_0^3}{g^2} \cos \theta \sin^3 \theta$

۲۹ دو گلوله به جرم m_1 و m_2 و بار الکتریکی q_1 و q_2 ، مطابق شکل در لوله‌ی قائمی قرار دارند. گلوله‌ای که پایین است روی سطح میز است و گلوله‌ی بالایی با آن تماس ندارد. اصطکاک بین گلوله‌ها و لوله ناچیز است. نیرویی که گلوله‌ی پایینی به میز وارد می‌کند چقدر است؟

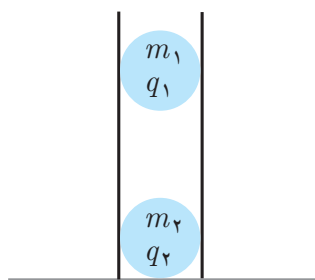

الف) $m_2 g$

ب) $(m_1 + m_2) g$

ج) $\frac{m_1 q_1 + m_2 q_2}{q_1 + q_2} g$

د) $\frac{m_1 q_2 + m_2 q_1}{q_1 + q_2} g$

۳۰ سه میله‌ی باریک AB_1 ، AB_2 و AB_3 را مطابق شکل در نظر بگیرید. نقاط A ، B_1 ، B_2 و B_3 روی یک دایره‌ی قائم هستند و A بالاترین نقطه‌ی دایره است. سه مهره، مثل مهره‌های تسبیح، هم‌زمان از نقطه‌ی A روی این سه میله شروع به سر خوردن می‌کنند. اصطکاک‌ی در کار نیست. این سه مهره در زمان‌های T_1 ، T_2 و T_3 به نقاط B_1 ، B_2 و B_3 می‌رسند. کدام گزینه درست است؟ $(+۲, -۱)$

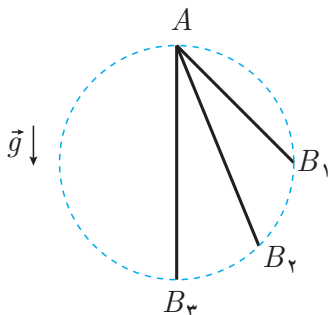

الف) $T_3 < T_2 < T_1$

ب) $T_1 = T_2 = T_3$

ج) $T_1 < T_2 < T_3$

۳۱ طول و عرض یک مستطیل با خط‌کشی با دقت 1 mm اندازه‌گیری شده و این مقادیر گزارش شده است:

$$a = 20\text{ mm} \pm 1\text{ mm}, \quad b = 10\text{ mm} \pm 1\text{ mm}$$

کدام گزینه مساحت مستطیل را به درستی نشان می‌دهد؟ $(+۳, -۱)$

ب) $200\text{ mm}^2 \pm 10\text{ mm}^2$

الف) $200\text{ mm}^2 \pm 1\text{ mm}^2$

د) $200\text{ mm}^2 \pm 30\text{ mm}^2$

ج) $200\text{ mm}^2 \pm 20\text{ mm}^2$

۳۲ وقتی گلوله‌ی ساکنی منفجر می‌شود، به تعداد بسیار زیادی تکه تقسیم می‌شود. فرض کنید همه‌ی این تکه‌ها با سرعت U در جهت‌های مختلف فضا از نقطه‌ی انفجار دور می‌شوند. فرض کنید گلوله‌ای در لحظه‌ی رها شدن از ارتفاع h منفجر می‌شود. بیش‌ترین اختلاف زمان ممکن بین رسیدن اولین و آخرین تکه به زمین چقدر است؟ g شتاب گرانش است. $(+۳, -۱)$

ب) $\frac{2\sqrt{U^2 + 2gh}}{g}$

الف) $\frac{2U}{g}$

د) $\frac{-U + \sqrt{U^2 + 2gh}}{g}$

ج) $\frac{U + \sqrt{U^2 + 2gh}}{g}$

پیش از شروع به حل مسئله‌های کوتاه، توضیح زیر را به دقت بخوانید. در این مسئله‌ها باید پاسخ را بر حسب واحدهای مورد نظر (مثلاً میلی‌آمپر، متر، کیلوگرم، دقیقه و غیره) که در صورت مسئله خواسته شده، با دو رقم به دست آورید. سپس خانه‌های مربوط به رقم‌های این عدد را در پاسخ‌نامه سیاه کنید. توجه کنید که رقم یکان عدد در ستون یکان، و رقم دهگان در ستون دهگان علامت زده شود.

مثال. فرض کنید ظرفیت خازنی بر حسب میکروفاراد خواسته شده باشد و شما عدد $267\mu F$ را به دست آورده باشید. ابتدا آن را به نزدیک‌ترین عدد صحیح گرد کنید تا عدد ۲۷ میکروفاراد به دست آید. سپس مطابق شکل پاسخ خود را در پاسخ‌نامه وارد کنید. هر مسئله ۱۰ نمره دارد. پاسخ نادرست در این بخش نمره‌ی منفی ندارد.

دهگان	یکان
۱	۱
۲	۲
۳	۳
۴	۴
۵	۵
۶	۶
۷	۷
۸	۸
۹	۹
۰	۰

مسئله های کوتاه

۲.۱

۱ شخصی در فاصله x از یک دوربین عکاسی است و عکسی از او گرفته می شود. فاصله ی کانونی عدسی دوربین از x خیلی کوچک تر است. سپس این شخص به اندازه ی یک متر از دوربین دور می شود و عکس دیگری از او گرفته می شود. دو عکس را با ابعاد مساوی چاپ می کنیم. دیده می شود که قد این شخص در عکس اول ۱۰ cm و در عکس دوم ۸ cm است. فاصله ی x چند متر است؟

۲ در ارتفاع $h = ۵\text{ cm}$ از سطح حوض، لوله ی آبی افقی است و مقطع آن دایره ای به قطر $D = ۱\text{ cm}$ است. آب از لوله بیرون می آید و در فاصله ی افقی $R = ۸\text{ cm}$ به حوض می رسد. شتاب گرانش $g = ۱۰\text{ m/s}^2$ است. آهنگ خروج آب از دهانه ی لوله، بر حسب ۱۰ ml/s چقدر است؟ (یعنی میلی لیتر)

۳ هواپیمایی از نقطه ای روی خط استوا شروع به حرکت می کند. روی نصف النهار به اندازه ی ۵۰۰۰ km به سمت شمال می رود. بعد به سمت شرق می پیچد و ۵۰۰۰ km به شرق می رود (یعنی دقیقاً در امتداد یک مدار ثابت). بعد به جنوب می پیچد و ۵۰۰۰ km در امتداد نصف النهار به جنوب می رود تا دوباره به استوا برسد. بعد به غرب می پیچد و ۵۰۰۰ km در امتداد استوا حرکت می کند. در این جا فرود می آید. فاصله ی نقطه ی شروع پرواز با نقطه ی فرود روی خط استوا بر حسب ۱۰۰ km چقدر است؟ (محیط زمین ۴۰۰۰۰ km است.)

۴ در شکل زیر نمودار مکان - زمان برای دو نوسان گر داده شده است. نوسان گر ۱ با خط پر، و نوسان گر ۲ با خط چین کشیده شده است. محور افقی زمان است. بسامد نوسان گر اول f_1 و بسامد نوسان گر دوم f_2 است. نسبت $\frac{f_1}{f_2}$ چند است؟

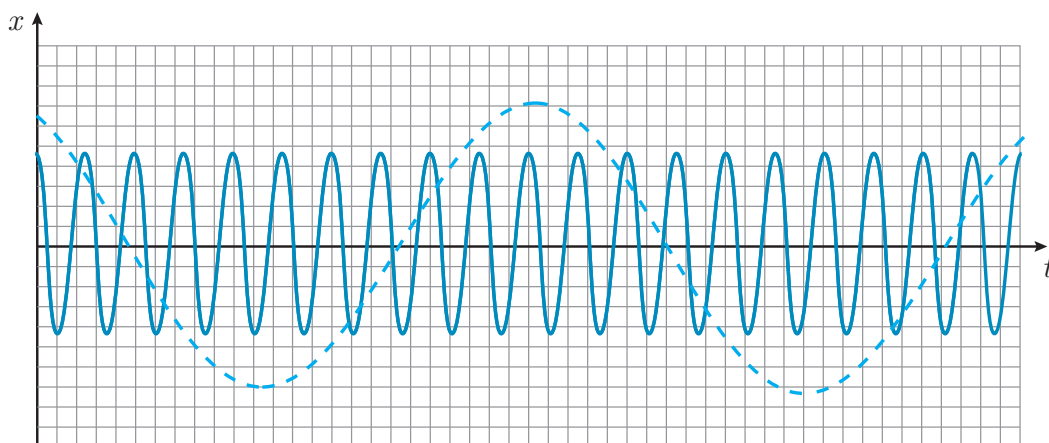

۵ یک انتهای کش لاستیکی بلند سبکی به سقف متصل است و کش در امتداد قائم آویزان است. وزنه‌ای به جرم 50° گرم را به انتهای آن می‌بندیم و وزنه را به آرامی پایین می‌آوریم تا کاملاً آویخته شود. در این حالت طول کش نسبت به حالت نخست 10°cm افزوده شده است. اکنون وزنه را 20°cm دیگر پایین می‌کشیم و در این حالت آن را رها می‌کنیم. بیش‌ترین ارتفاعی که وزنه از این‌جا بالا می‌رود چند سانتی‌متر است؟ کش در حالت کشیدگی مانند فنر عمل می‌کند.

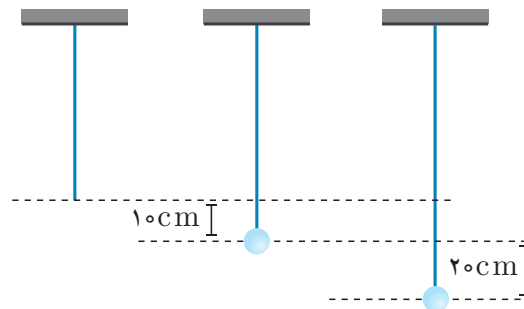

۶ کتابی به جرم 2kg را با نیروی F به دیوار قائمی فشار می‌دهیم به طوری که کتاب نه به پایین و نه به بالا می‌لغزد. ضریب اصطکاک ایستایی بین کتاب و دیوار 0.75 و شتاب گرانش 10 m/s^2 است. کم‌ترین مقدار نیروی F چند نیوتن است؟

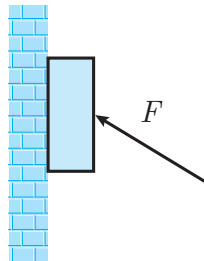

۷ حلقه‌ای به جرم 2 kg دور یک استوانه به جرم 170 kg است. اصطکاک جنبشی بین این حلقه و استوانه 1 N است. استوانه چنان قرار گرفته که محور آن قائم است و فاصله‌ی قاعده‌ی پایینی آن تا سطح زمین 1.8 m است. در حالی که حلقه و استوانه نسبت به هم ساکن‌اند، مجموعه را رها می‌کنیم. استوانه با همان سرعتی که به زمین می‌رسد به سمت بالا برمی‌گردد. بعد از برخورد استوانه با زمین، حلقه شروع به سر خوردن روی استوانه می‌کند. بعد از چند ثانیه حلقه نسبت به استوانه ساکن می‌شود؟ ($g = 10 \text{ m/s}^2$)

پاسخ کلیدی مرحله اول المپیاد فیزیک دوره ۲۳

۳.۱

توجه: پاسخ سولاتی که با علامت ستاره (*) مشخص شده اند در توضیحات ذکر شده است.

کد دفترچه:		توضیحات:		پاسخنامه کلیدی المپیاد فیزیک دوره:	
۱ ۲		سؤال ۳۱: گزینه های (ج) و (د) صحیح می باشند. مسئله سوم: ۲۰، ۲۱ و ۲۲ صحیح است. مسئله چهارم: ۱۰، ۱۱ و ۱۲ صحیح است.		بیست و سوم	

سؤال	۱	۲	۳	۴	۵	۶
۱	<input type="radio"/>	<input checked="" type="radio"/>	<input type="radio"/>	<input type="radio"/>	<input type="radio"/>	<input type="radio"/>
۲	<input type="radio"/>	<input type="radio"/>	<input checked="" type="radio"/>	<input type="radio"/>	<input type="radio"/>	<input type="radio"/>
۳	<input type="radio"/>	<input type="radio"/>	<input checked="" type="radio"/>	<input type="radio"/>	<input type="radio"/>	<input type="radio"/>
۴	<input type="radio"/>	<input type="radio"/>	<input checked="" type="radio"/>	<input type="radio"/>	<input type="radio"/>	<input type="radio"/>
۵	<input checked="" type="radio"/>	<input type="radio"/>	<input type="radio"/>	<input type="radio"/>	<input type="radio"/>	<input type="radio"/>
۶	<input type="radio"/>	<input type="radio"/>	<input type="radio"/>	<input checked="" type="radio"/>	<input type="radio"/>	<input type="radio"/>
۷	<input type="radio"/>	<input checked="" type="radio"/>	<input type="radio"/>	<input type="radio"/>	<input type="radio"/>	<input type="radio"/>
۸	<input type="radio"/>	<input checked="" type="radio"/>	<input type="radio"/>	<input type="radio"/>	<input type="radio"/>	<input type="radio"/>
۹	<input type="radio"/>	<input type="radio"/>	<input checked="" type="radio"/>	<input type="radio"/>	<input type="radio"/>	<input type="radio"/>
۱۰	<input checked="" type="radio"/>	<input type="radio"/>	<input type="radio"/>	<input type="radio"/>	<input type="radio"/>	<input type="radio"/>
۱۱	<input type="radio"/>	<input type="radio"/>	<input type="radio"/>	<input checked="" type="radio"/>	<input type="radio"/>	<input type="radio"/>
۱۲	<input checked="" type="radio"/>	<input type="radio"/>	<input type="radio"/>	<input type="radio"/>	<input type="radio"/>	<input type="radio"/>
۱۳	<input type="radio"/>	<input type="radio"/>	<input checked="" type="radio"/>	<input type="radio"/>	<input type="radio"/>	<input type="radio"/>
۱۴	<input checked="" type="radio"/>	<input type="radio"/>	<input type="radio"/>	<input type="radio"/>	<input type="radio"/>	<input type="radio"/>
۱۵	<input type="radio"/>	<input checked="" type="radio"/>	<input type="radio"/>	<input type="radio"/>	<input type="radio"/>	<input type="radio"/>
۱۶	<input type="radio"/>	<input type="radio"/>	<input type="radio"/>	<input checked="" type="radio"/>	<input type="radio"/>	<input type="radio"/>
۱۷	<input type="radio"/>	<input type="radio"/>	<input checked="" type="radio"/>	<input type="radio"/>	<input type="radio"/>	<input type="radio"/>
۱۸	<input checked="" type="radio"/>	<input type="radio"/>	<input type="radio"/>	<input type="radio"/>	<input type="radio"/>	<input type="radio"/>
۱۹	<input type="radio"/>	<input checked="" type="radio"/>	<input type="radio"/>	<input type="radio"/>	<input type="radio"/>	<input type="radio"/>
۲۰	<input type="radio"/>	<input type="radio"/>	<input type="radio"/>	<input checked="" type="radio"/>	<input type="radio"/>	<input type="radio"/>
۲۱	<input type="radio"/>	<input checked="" type="radio"/>	<input type="radio"/>	<input type="radio"/>	<input type="radio"/>	<input type="radio"/>
۲۲	<input type="radio"/>	<input checked="" type="radio"/>	<input type="radio"/>	<input type="radio"/>	<input type="radio"/>	<input type="radio"/>
۲۳	<input type="radio"/>	<input checked="" type="radio"/>	<input type="radio"/>	<input type="radio"/>	<input type="radio"/>	<input type="radio"/>
۲۴	<input type="radio"/>	<input type="radio"/>	<input checked="" type="radio"/>	<input type="radio"/>	<input type="radio"/>	<input type="radio"/>
۲۵	<input checked="" type="radio"/>	<input type="radio"/>	<input type="radio"/>	<input type="radio"/>	<input type="radio"/>	<input type="radio"/>
۲۶	<input type="radio"/>	<input type="radio"/>	<input type="radio"/>	<input checked="" type="radio"/>	<input type="radio"/>	<input type="radio"/>
۲۷	<input checked="" type="radio"/>	<input type="radio"/>	<input type="radio"/>	<input type="radio"/>	<input type="radio"/>	<input type="radio"/>
۲۸	<input type="radio"/>	<input type="radio"/>	<input checked="" type="radio"/>	<input type="radio"/>	<input type="radio"/>	<input type="radio"/>
۲۹	<input type="radio"/>	<input checked="" type="radio"/>	<input type="radio"/>	<input type="radio"/>	<input type="radio"/>	<input type="radio"/>
۳۰	<input type="radio"/>	<input checked="" type="radio"/>	<input type="radio"/>	<input type="radio"/>	<input type="radio"/>	<input type="radio"/>
۳۱*	<input type="radio"/>	<input type="radio"/>	<input checked="" type="radio"/>	<input checked="" type="radio"/>	<input type="radio"/>	<input type="radio"/>
۳۲	<input checked="" type="radio"/>	<input type="radio"/>	<input type="radio"/>	<input type="radio"/>	<input type="radio"/>	<input type="radio"/>
۳۳	<input type="radio"/>	<input type="radio"/>	<input type="radio"/>	<input type="radio"/>	<input type="radio"/>	<input type="radio"/>
۳۴	<input type="radio"/>	<input type="radio"/>	<input type="radio"/>	<input type="radio"/>	<input type="radio"/>	<input type="radio"/>
۳۵	<input type="radio"/>	<input type="radio"/>	<input type="radio"/>	<input type="radio"/>	<input type="radio"/>	<input type="radio"/>
۳۶	<input type="radio"/>	<input type="radio"/>	<input type="radio"/>	<input type="radio"/>	<input type="radio"/>	<input type="radio"/>
۳۷	<input type="radio"/>	<input type="radio"/>	<input type="radio"/>	<input type="radio"/>	<input type="radio"/>	<input type="radio"/>
۳۸	<input type="radio"/>	<input type="radio"/>	<input type="radio"/>	<input type="radio"/>	<input type="radio"/>	<input type="radio"/>
۳۹	<input type="radio"/>	<input type="radio"/>	<input type="radio"/>	<input type="radio"/>	<input type="radio"/>	<input type="radio"/>
۴۰	<input type="radio"/>	<input type="radio"/>	<input type="radio"/>	<input type="radio"/>	<input type="radio"/>	<input type="radio"/>
۴۱	<input type="radio"/>	<input type="radio"/>	<input type="radio"/>	<input type="radio"/>	<input type="radio"/>	<input type="radio"/>
۴۲	<input type="radio"/>	<input type="radio"/>	<input type="radio"/>	<input type="radio"/>	<input type="radio"/>	<input type="radio"/>
۴۳	<input type="radio"/>	<input type="radio"/>	<input type="radio"/>	<input type="radio"/>	<input type="radio"/>	<input type="radio"/>
۴۴	<input type="radio"/>	<input type="radio"/>	<input type="radio"/>	<input type="radio"/>	<input type="radio"/>	<input type="radio"/>
۴۵	<input type="radio"/>	<input type="radio"/>	<input type="radio"/>	<input type="radio"/>	<input type="radio"/>	<input type="radio"/>

سوالات چندگزینه ای

مسئله اول	مسئله دوم	مسئله سوم*	مسئله چهارم*	مسئله پنجم	مسئله ششم	مسئله هفتم	مسئله هشتم	مسئله نهم	مسئله دهم
یکان دهگان	یکان دهگان	یکان دهگان	یکان دهگان	یکان دهگان	یکان دهگان	یکان دهگان	یکان دهگان	یکان دهگان	یکان دهگان
۱ ۰	۱ ۰	۱ ۰	۱ ۰	۱ ۰	۱ ۰	۱ ۰	۱ ۰	۱ ۰	۱ ۰
۲ ۰	۲ ۰	۲ ۰	۲ ۰	۲ ۰	۲ ۰	۲ ۰	۲ ۰	۲ ۰	۲ ۰
۳ ۰	۳ ۰	۳ ۰	۳ ۰	۳ ۰	۳ ۰	۳ ۰	۳ ۰	۳ ۰	۳ ۰
۴ ۰	۴ ۰	۴ ۰	۴ ۰	۴ ۰	۴ ۰	۴ ۰	۴ ۰	۴ ۰	۴ ۰
۵ ۰	۵ ۰	۵ ۰	۵ ۰	۵ ۰	۵ ۰	۵ ۰	۵ ۰	۵ ۰	۵ ۰
۶ ۰	۶ ۰	۶ ۰	۶ ۰	۶ ۰	۶ ۰	۶ ۰	۶ ۰	۶ ۰	۶ ۰
۷ ۰	۷ ۰	۷ ۰	۷ ۰	۷ ۰	۷ ۰	۷ ۰	۷ ۰	۷ ۰	۷ ۰
۸ ۰	۸ ۰	۸ ۰	۸ ۰	۸ ۰	۸ ۰	۸ ۰	۸ ۰	۸ ۰	۸ ۰
۹ ۰	۹ ۰	۹ ۰	۹ ۰	۹ ۰	۹ ۰	۹ ۰	۹ ۰	۹ ۰	۹ ۰
۰ ۰	۰ ۰	۰ ۰	۰ ۰	۰ ۰	۰ ۰	۰ ۰	۰ ۰	۰ ۰	۰ ۰

مسئله های کوتاه

۴.۱ پاسخ تشریحی مرحله اول المپیاد فیزیک دوره ۲۳

الف ج د

در ظرف اول به دلیل این که فرآیند سریع انجام می شود می توان آن را فرآیند بی دررو در نظر گرفت، اما در ظرف دوم فرآیند بسیار آرام انجام می شود و ظرف رسانای گرما است؛ بنابراین یک فرآیند هم دما می باشد. همان طور که در نمودار $P - V$ نشان داده شده است، در انقباض هم دما سیستم گرما از دست داده و دمای کمتری نسبت به فرآیند بی درروی مشابه دارد؛ بنابراین:

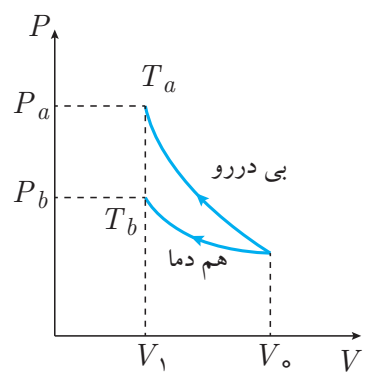

$$P_a > P_b, T_a > T_b$$

الف ب د

راه حل اول با توجه به این که نیروی اصطکاک متناسب با نیروی عمود بر سطح N است و با توجه به شکل، برآیند نیروی عمود بر سطح و نیروی اصطکاک برابر با برآیند نیروی P_1 و P_2 است؛ بنابراین هر چه اندازه ی P_1 و P_2 بیشتر شود نیروی اصطکاک نیز بیشتر می شود.

بیابید برای حالت دوم نخ را به دو قسمت تقسیم کنیم. قسمت اول نخ، مانند حالت اول است؛ اما قسمت دوم نخ به جای نیروی mg ، نیروی F_1 قرار گرفته که از mg بزرگ تر می باشد؛ در نتیجه برای قسمت دوم نخ می توان گفت نیروی اصطکاک f نیز بیش تر از f_1 است؛ بنابراین:

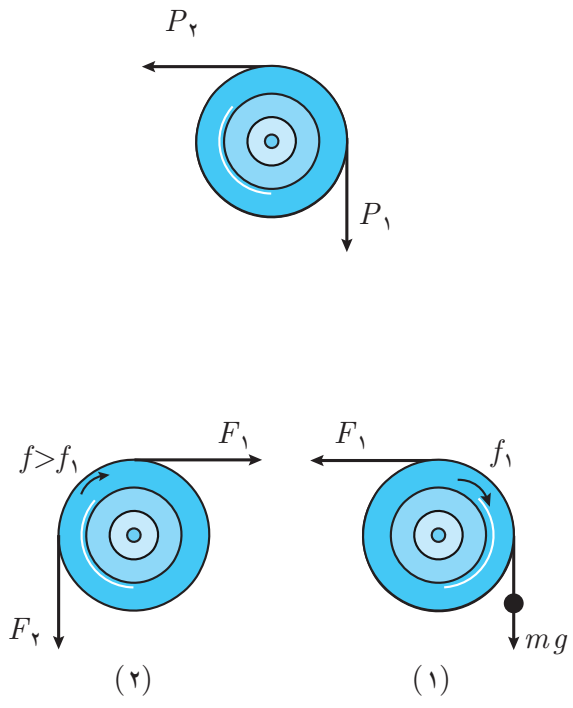

$$f_2 = f + f_1 > 2f_1 \Rightarrow \frac{f_2}{f_1} > 2$$

راه حل دوم می‌توان با نوشتن معادله‌ی تعادل برای یک المان کوچک از طناب نیروی اصطکاک را بر حسب زاویه‌ی طناب به دور چوب به دست آورد.

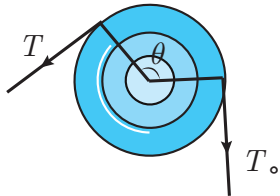

$$\begin{aligned} \sum F_r &= 0 \\ \Rightarrow (T + dT) \sin \frac{d\theta}{2} + T \sin \frac{d\theta}{2} &= N \\ \Rightarrow N &= T d\theta \end{aligned} \quad (I)$$

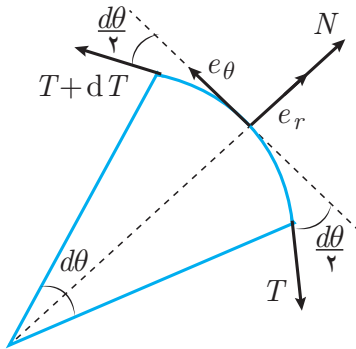

$$\begin{aligned} \sum F_\theta &= 0 \\ \Rightarrow (T + dT) \cos \frac{d\theta}{2} - T \cos \frac{d\theta}{2} - \mu N &= 0 \\ \Rightarrow dT &= \mu N \\ \stackrel{(I)}{\Rightarrow} dT &= \mu T d\theta \\ \Rightarrow \frac{dT}{T} &= \mu d\theta \end{aligned} \quad (II)$$

برای زاویه‌ی کوچک $(\frac{d\theta}{2})$ می‌دانیم:

$$\sin\left(\frac{d\theta}{2}\right) \simeq \frac{d\theta}{2}, \quad \cos\left(\frac{d\theta}{2}\right) \simeq 1$$

با انتگرال‌گیری از دو طرف معادله (II) داریم:

$$\begin{aligned} \int \frac{dT}{T} &= \int \mu d\theta \Rightarrow T = T_0 e^{\mu \Delta\theta} \\ \frac{f_2}{f_1} &= \frac{mg(e^{\mu\pi} - 1)}{mg(e^{\frac{\mu\pi}{2}} - 1)} = e^{\frac{\mu\pi}{2}} + 1 > 2 \end{aligned}$$

د ب الف ۳

ابتدا مقدار بار الکتریکی عبور کرده از مدار را محاسبه می‌کنیم که همان بار ذخیره شده در خازن می‌باشد:

$$q = CV$$

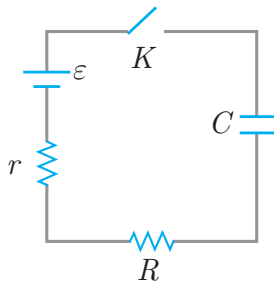

حال اگر انرژی وارد شده به مدار از طریق باتری را از انرژی ذخیره شده در خازن کم کنیم مقدار انرژی تلف شده در مقاومت‌های r و R به دست می‌آید.

$$Q = qV - \frac{1}{2}CV^2 = \frac{1}{2}CV^2$$

در مقاومت‌های سری جریان عبوری از مقاومت‌ها برابر است.

با توجه به رابطه‌ی $P = rI^2$ تلفات در مقاومت‌های سری متناسب با مقدار مقاومت آن‌ها می‌باشد؛

بنابراین:

$$Q_R = \frac{R}{R+r} \times Q \Rightarrow Q_R = \frac{C\varepsilon^2 R}{2(R+r)}$$

الف ب ج د

طبق قانون هوک نیروی کشش هر فنر برابر است با:

$$F = K(\sqrt{a^2 + L_0^2} - L_0) = KL_0 \left(\sqrt{1 + \left(\frac{a}{L_0}\right)^2} - 1 \right)$$

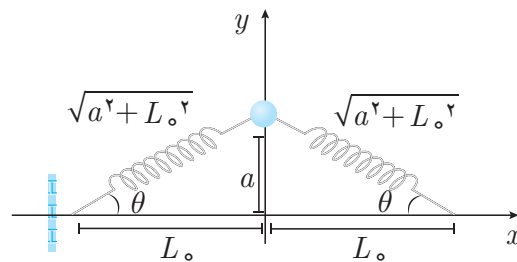

طبق راهنمایی سؤال داریم:

$$\left(1 + \left(\frac{a}{L_0}\right)^2\right)^{\frac{1}{2}} \simeq 1 + \frac{1}{2}\left(\frac{a}{L_0}\right)^2 \Rightarrow F = \frac{Ka^2}{2L_0}$$

برآیند نیروهای وارد بر جسم در جهت y به صورت زیر محاسبه می‌شود.

$$\sum F_y = 2(F \sin \theta) = 2F \frac{a}{\sqrt{a^2 + L_0^2}} \simeq \frac{2Fa}{L_0}$$

$$\Rightarrow \sum F_y = \frac{Ka^3}{L_0}$$

د ج ب ✓ ۵

در شکل زیر نیروهای وارد بر جسم نشان داده شده است.

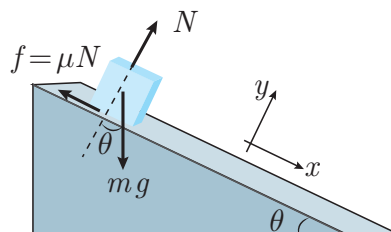
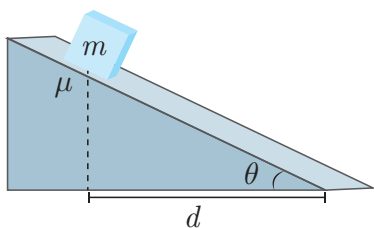

قانون دوم نیوتن را در دو راستای x و y می نویسیم.

$$\left. \begin{aligned} \sum F_x = ma_x &\Rightarrow mg \sin \theta - \mu N = ma_x \\ \sum F_y = 0 &\Rightarrow N = mg \cos \theta \end{aligned} \right\} \Rightarrow a_x = g \sin \theta - \mu g \cos \theta$$

معادله‌ی مکان - زمان را در راستای سطح شیب‌دار می نویسیم.

$$\frac{d}{\cos \theta} = \frac{1}{2} a_x t^2 \Rightarrow t^2 = \frac{2d}{g(\sin \theta \cos \theta - \mu \cos^2 \theta)}$$

اگر t^2 کمینه شود t نیز کمینه می شود؛ هم چنین اگر مخرج کسر بیشینه شود کل کسر کمینه می شود؛ بنابراین تنها کافی است مشتق مخرج کسر را نسبت به θ برابر با صفر قرار دهیم.

$$\begin{aligned} \cos^2 \theta - \sin^2 \theta + 2\mu \sin \theta \cos \theta &= 0 \\ \Rightarrow \cos 2\theta + \mu \sin 2\theta &= 0 \Rightarrow \tan 2\theta = -\frac{1}{\mu} \end{aligned}$$

✓ ج ب الف ۶

از روابط خازن که در کتاب فیزیک ۳ آمده است داریم:

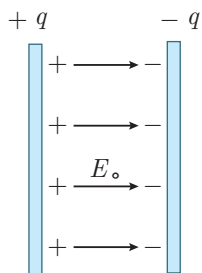

$$q = CV$$

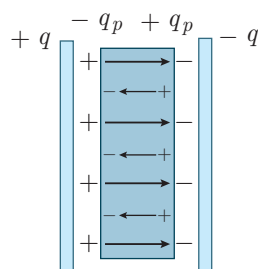

$$q = KCV' \quad (I)$$

که در آن V' ولتاژ دو سر خازن بعد از قرار دادن دی الکتریک می باشد.

طبق صورت سؤال می توان فرض کرد که بار $+q_p$ کنار صفحه ی منفی خازن و بار $-q_p$ کنار صفحه ی مثبت خازن القا شده است. در این حالت می توان خازن را مانند حالت اول در نظر گرفت، با این تفاوت که بار روی صفحات خازن برابر با $(q - q_p)$ و $-(q - q_p)$ می باشد، بنابراین:

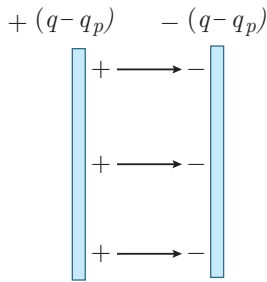

$$\Rightarrow q - q_p = CV' \quad (II)$$

از رابطه ی (I) و (II) داریم:

$$q_p = q\left(1 - \frac{1}{k}\right) \Rightarrow \sigma_p = \frac{q_p}{A} = \frac{q}{A}\left(1 - \frac{1}{k}\right)$$

کافی است مقدار σ_p را در $k = 1$ و $k \rightarrow \infty$ حساب کنیم.

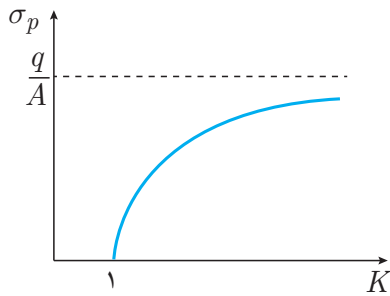

$$k = 1 \Rightarrow \sigma_p = 0$$

$$k \rightarrow \infty \Rightarrow \sigma_p = \frac{q}{A}$$

بنابراین تنها گزینه ی (د) می تواند صحیح باشد.

د ج الف ۷

هنگام ورود میله ی آهنی به سیم پیچ، میدان مغناطیسی درون سیم پیچ تقویت می شود. طبق قانون لنز، جریان به گونه ای تغییر می کند که با افزایش میدان مغناطیسی مخالفت کند؛ یعنی جریان I کاهش می یابد. هنگام خروج میله ی آهنی از سیم پیچ، میدان مغناطیسی درون سیم پیچ کاهش می یابد. بنابر قانون لنز، جریان به گونه ای تغییر می کند که با کاهش میدان مغناطیسی مخالفت کند، یعنی I افزایش می یابد؛ بنابراین:

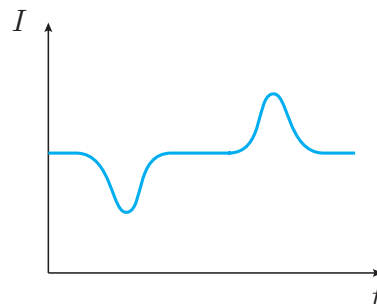
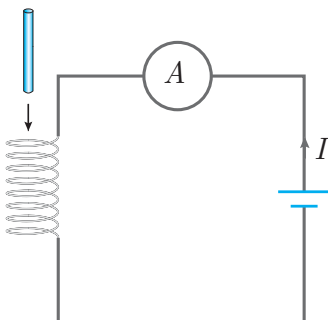

الف ج د ۸

انسان تقریباً هر ۵ ثانیه، یک بار نفس می‌کشد و هر بار تقریباً $۰٫۳$ لیتر هوا را تنفس می‌کند. چگالی هوا تقریباً $۱ \frac{\text{kg}}{\text{m}^3}$ و ۲۰ درصد آن اکسیژن است؛ بنابراین مقدار اکسیژن مورد نیاز انسان در یک شبانه‌روز برابر است با:

$$m_{O_2} = \eta \times \rho \times V = \frac{20}{100} \times 1 \times (0.3 \times 10^{-3} \times \frac{3600 \times 24}{5}) \simeq 1 \text{kg}$$

نکته ۱. برای محاسبه‌ی این‌که در هر بار تنفس، چند لیتر هوا وارد شش‌ها می‌شود کافی است چند بار نفس خود را در یک کیسه‌ی فریزر، خالی کنید. خواهید دید هر سه بار نفس کشیدن تقریباً یک لیتر هوا در کیسه جمع می‌شود، یعنی در هر بار تنفس تقریباً به $۰٫۳$ لیتر هوا نیاز است.

الف ب د ۹

از روابط عدسی‌ها می‌دانیم که نسبت طول جسم به طول تصویرش برابر با نسبت فاصله‌ی جسم از عدسی، p ، به فاصله‌ی تصویرش از عدسی، q ، می‌باشد. عدسی مقعر بوده و تصویر جسم مجازی است؛ طبق روابط عدسی‌ها داریم:

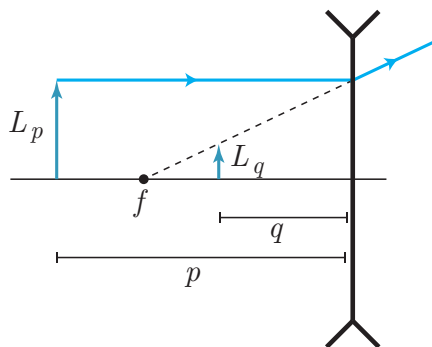

$$\begin{cases} \frac{1}{p} - \frac{1}{q} = -\frac{1}{f} \\ p = Nf \end{cases}$$

$$\Rightarrow \frac{1}{q} = \frac{1}{f} + \frac{1}{Nf} \Rightarrow q = \frac{N}{N+1}f$$

$$\Rightarrow \frac{L_p}{L_q} = \frac{p}{q} = \frac{Nf}{\frac{Nf}{N+1}} = N+1$$

الف ب ج د ۱۰

همان‌طور که می‌دانیم شتاب، مشتق سرعت می‌باشد؛ یعنی اگر بخواهیم از شتاب به سرعت برسیم باید عکس مشتق (انتگرال) را انجام دهیم؛ بنابراین:

$$a = \frac{dV}{dt} = A \sin(\omega t) \Rightarrow V = -\frac{A}{\omega} \cos(\omega t) + C_1$$

که در آن C_1 ثابت انتگرال‌گیری است و از مقدار اولیه‌ی سرعت به دست می‌آید.

$$V_{(t=0)} = 0 \Rightarrow -\frac{A}{\omega} + C_1 = 0 \Rightarrow C_1 = \frac{A}{\omega}$$

$$\Rightarrow V = -\frac{A}{\omega} \cos(\omega t) + \frac{A}{\omega}$$

نکته ۲. برای این که اطمینان پیدا کنیم که سرعت را درست محاسبه کرده ایم کافی است از آن یک بار مشتق بگیریم و با رابطه‌ی اولیه‌ی شتاب مقایسه کنیم.

حال همین کار را برای پیدا کردن جابه‌جایی از رابطه‌ی سرعت انجام می‌دهیم؛ بنابراین:

$$V = \frac{dx}{dt} = -\frac{A}{\omega} \cos(\omega t) + \frac{A}{\omega} \int \Rightarrow x = -\frac{A}{\omega^2} \sin(\omega t) + \frac{A}{\omega} t + C_2$$

$$x_{(t=0)} = 0 \Rightarrow C_2 = 0 \Rightarrow x = -\frac{A}{\omega^2} \sin(\omega t) + \frac{A}{\omega} t$$

یعنی معادله‌ی مکان - زمان یک خط با شیب $\frac{A}{\omega}$ است که روی آن یک منحنی $\sin(\omega t)$ سوار شده است.

الف ب ج ✓ ۱۱

مجموعه‌ی لایه‌های سفید مانند یک عدسی می‌باشند که تصویر S را در نقطه‌ی q_1 تشکیل می‌دهد.

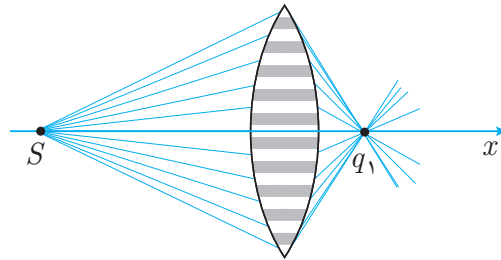

مجموعه‌ی لایه‌های خاکستری نیز مانند یک عدسی دیگر می‌باشند که تصویر S را در نقطه‌ی q_2 تشکیل می‌دهد.

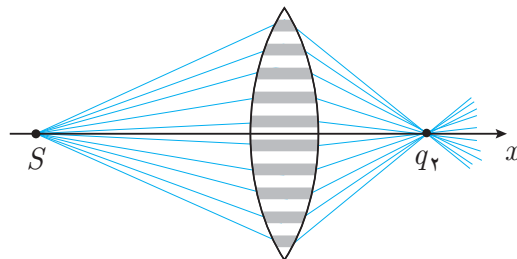

بنابراین طی حرکت پرده، بر روی آن لکه‌ی روشنی ایجاد می‌شود که در نقاط q_1 و q_2 شدت روشنایی در مرکز این لکه بیشینه خواهد شد.

۱۲ ا ب ج د

طبق تعریف، سرعت متوسط به شکل زیر بیان می‌شود.

$$\bar{V} = \frac{x_2 - x_1}{t_2 - t_1}$$

به عبارت دیگر شیب منحنی مکان - زمان بین دو نقطه‌ی (t_1, x_1) و (t_2, x_2) ، سرعت متوسط بین این دو نقطه می‌باشد. مطابق شکل بیش‌ترین شیب در فاصله‌ی $(0, T)$ مربوط به زمان $T = T_1$ است.

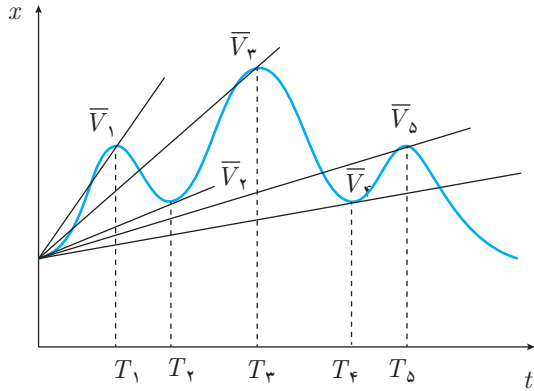

۱۳ ا ب الف د

نیروی که آب به کف ظرف وارد می‌کند به مساحت و فشار آب در کف ظرف مربوط است؛ بنابراین:

$$W = PA = (P_0 + \rho_0 gh)A$$

که در آن A مساحت کف ظرف و h ارتفاع آب است.

چون جرم هر دو جسم برابر و چگالی جسم دوم بیش‌تر است، جسم دوم حجم کم‌تری از آب را اشغال می‌کند.

$$\left. \begin{array}{l} M = \rho_1 V_1 = \rho_2 V_2 \\ \rho_1 < \rho_2 \end{array} \right\} \Rightarrow V_2 < V_1$$

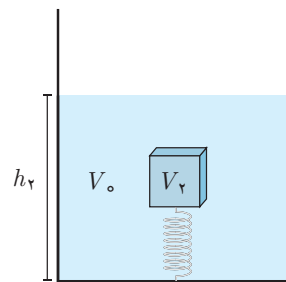
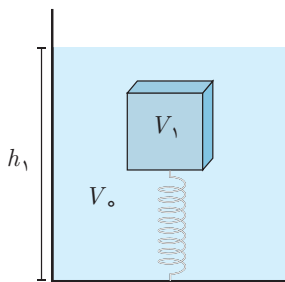

حجم آب ثابت است، از طرفی چون جسم دوم حجم کم‌تری از آب را اشغال کرده، ارتفاع آب در حالت دوم کم‌تر می‌باشد، بنابراین:

$$\left. \begin{array}{l} h_2 < h_1 \\ W = (P_0 + \rho_0 gh)A \end{array} \right\} \Rightarrow W_2 < W_1$$

۱۴ ب ج د

معادله‌ی انرژی را بین نقطه‌ی A و نقطه‌ی B به ارتفاع y می‌نویسیم:

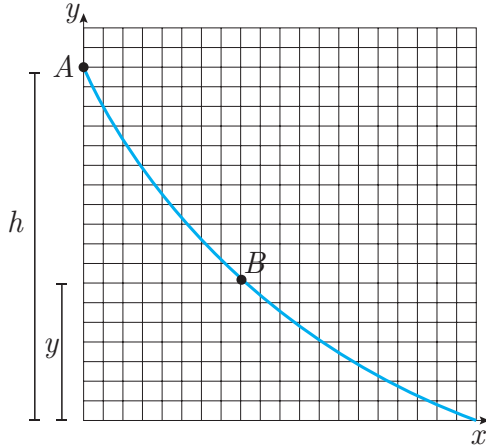

$$E_A = E_B$$

$$\Rightarrow mgh = \frac{1}{2}mV^2 + mgy$$

$$\Rightarrow \frac{V^2}{2g} = h - y$$

از $\frac{V^2}{2g}$ نسبت به x مشتق می‌گیریم، داریم:

$$\frac{d(\frac{V^2}{2g})}{dx} = -\frac{dy}{dx}$$

یعنی شیب منحنی $(x, \frac{V^2}{2g})$ قرینه‌ی شیب منحنی (x, y) می‌باشد. بنابراین شیب منحنی $(x, \frac{V^2}{2g})$ باید مثبت و در حال کاهش باشد؛ پس گزینه‌ی (الف) صحیح است.

نکته ۳. در گزینه‌ی (د) شیب منحنی در انتهای مسیر برابر با صفر است در حالی که در نمودار فوق شیب در انتهای مسیر صفر نمی‌باشد، بنابراین گزینه‌ی (د) نادرست است.

۱۵ الف ج د

تخم مرغ را می‌توان با کره‌ای به قطر ۵cm تقریب زد، از طرفی تخم مرغ تقریباً در آب غوطه‌ور می‌شود؛ بنابراین چگالی آن نزدیک چگالی آب است. ($\rho_w = 1 \frac{g}{cm^3}$)

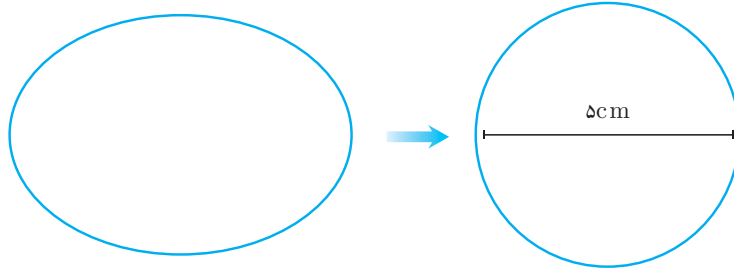

$$M = \rho_e V_e = \rho_w \times \frac{4}{3}\pi r^3 = 1 \times \frac{4}{3}\pi (2,5)^3 = 65g$$

$$m = \rho_s V_s = 3\rho_w \times 4\pi r^3 \Delta r = 3 \times 1 \times 4\pi \times (2,5)^2 \times 0,3 = 7g$$

روش دوم: یک شانه تخم مرغ تقریباً بین ۱/۵ تا ۲ کیلوگرم است و در هر شانه ۳۰ تخم مرغ وجود دارد؛ بنابراین هر دانه تقریباً ۶۰ گرم است.

الف ب ج د

زمانی که جسم به بیشینه‌ی فاصله از نقطه‌ی تعادل در هر سیکل می‌رسد، سرعت آن صفر می‌شود و انرژی آن برابر با $\frac{1}{2}kx^2$ است. اختلاف انرژی بین هر دو نقطه از مسیر برابر با انرژی تلف شده بین آن دو نقطه می‌باشد؛ بنابراین:

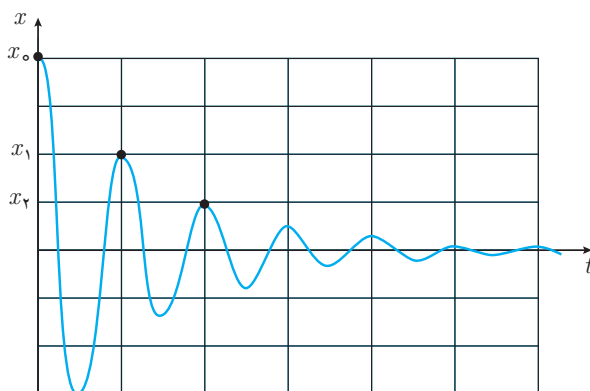

$$W_{f_1} = \frac{1}{2}kx_1^2 - \frac{1}{2}kx_0^2 = \frac{1}{2}k((2a)^2 - (4a)^2) = \frac{-12ka^2}{2}$$

$$W_{f_2} = \frac{1}{2}kx_2^2 - \frac{1}{2}kx_1^2 = \frac{1}{2}k(a^2 - (2a)^2) = \frac{-3ka^2}{2}$$

$$\Rightarrow \frac{W_{f_2}}{W_{f_1}} = \frac{1}{4}$$

که در آن a طول هر واحد محور x و W_f کار نیروی اصطکاک می‌باشد.

الف ب ج د

بسامد f به این معنا است که یک نوسان‌گر در یک ثانیه چند بار از ماکزیمم یا می‌نیم خود عبور کرده است. اگر از نقطه‌ی A بر روی شکل شروع به حرکت کنیم خواهیم دید که سه بار از بیشینه‌ی x و دو بار از بیشینه‌ی y عبور می‌کنیم تا دوباره به نقطه‌ی A برسیم. اگر این مسیر را در τ ثانیه طی کنیم داریم:

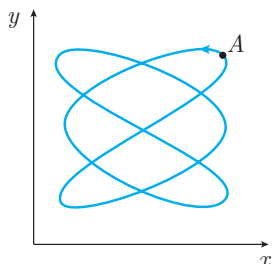

$$\left. \begin{array}{l} f_1 = \frac{3}{\tau} \\ f_2 = \frac{2}{\tau} \end{array} \right\} \Rightarrow \frac{f_1}{f_2} = \frac{3}{2}$$

۱۸ ب ج د

با نوشتن رابطه‌ی ولتاژ در حلقه نشان داده شده در مدار داریم:

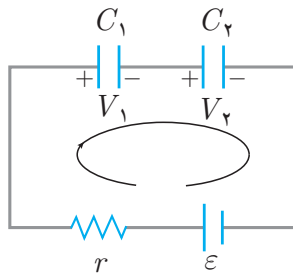

$$\begin{aligned} \varepsilon - V_1 - V_2 &= 0 \\ \varepsilon - \frac{q}{C_1} - \frac{q}{C_2} &= 0 \\ \Rightarrow q &= \frac{C_1 C_2 \varepsilon}{C_1 + C_2} \quad (I) \end{aligned}$$

که در آن q ، بار ذخیره شده در هر خازن است. هنگامی که خازن شارژ می‌شود جریان عبوری از مدار صفر خواهد شد، بنابراین اختلاف پتانسیل دو سر مقاومت، V_2 ، صفر است.

$$\left. \begin{aligned} V_r &= Ir \\ I &= 0 \end{aligned} \right\} \Rightarrow V_r = 0$$

انرژی ذخیره شده در خازن C_2 برابر است با:

$$U_2 = \frac{1}{2} \frac{q^2}{C_2} \xrightarrow{(I)} U_2 = \frac{C_1^2 \varepsilon^2}{2} \frac{C_2}{(C_1 + C_2)^2}$$

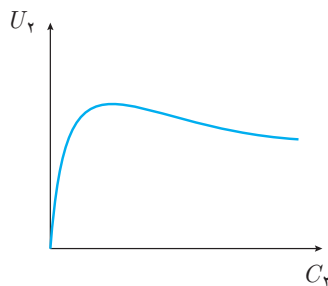

اگر مقادیر حدی C_2 (صفر و بی نهایت) را بررسی کنیم داریم:

$$C_2 = 0 \Rightarrow U_2 = 0$$

$$C_2 \rightarrow \infty \Rightarrow U_2 = 0$$

بنابراین U_2 از صفر شروع شده، افزایش می‌یابد و سپس به صفر میل می‌کند.

۱۹ الف ج د

برای حل این سؤال نیازی به دانستن چگالی آب، تعداد مولکول‌های آب در هر لیتر و ... نیست؛ تنها کافی است بدانیم که رابطه‌ی حجم با طول، توان سه است؛ یعنی اگر فاصله‌ی بین مولکول‌های یک ماده a برابر شود، حجم آن a^3 برابر می‌شود.

$$\frac{d_{gas}}{d_{liquid}} = \left(\frac{V_{gas}}{V_{liquid}} \right)^{\frac{1}{3}} = \left(\frac{3 \times 4 \times 5}{60 \times 10^{-6}} \right)^{\frac{1}{3}} = 100$$

در رابطه‌ی بالا d_{gas} و d_{liquid} به ترتیب فاصله‌ی مولکول‌های آب در حالت گاز و مایع می‌باشد.

نکته ۴. رابطه‌ی حجم با طول توان سه است، یعنی اگر ابعاد جسم a برابر شود حجم آن a^3 برابر می‌شود و رابطه‌ی مساحت با طول، توان دو است، یعنی اگر ابعاد جسم a برابر شود مساحت آن a^2 برابر می‌شود.

الف ب ج د

نیروی وارد بر بار الکتریکی q که با سرعت \vec{V} در میدان مغناطیسی \vec{B} حرکت می‌کند از رابطه‌ی زیر به دست می‌آید.

$$\vec{F} = q\vec{V} \times \vec{B}$$

طبق قانون دست راست داریم:



بنابراین الکترون‌های آزاد به سمت چپ جسم حرکت کرده و بار سمت راست جسم، مثبت می‌شود.

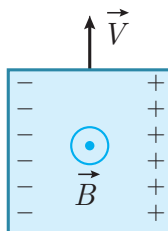

الف ب ج د

راه حل اول نیروی اصطکاک همواره در خلاف جهت حرکت نسبی می‌باشد. به عبارت دیگر جهت آن همواره در خلاف جهت سرعت نسبی است.

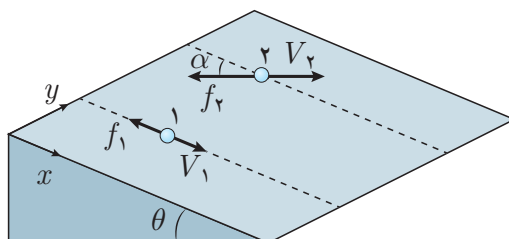

با نوشتن قانون دوم نیوتن برای جسم ۱ داریم:

$$\left. \begin{aligned} \sum F_{1x} = ma_{1x} &\Rightarrow mg \sin \theta - f_1 = ma_x \\ \sum F_{1z} = 0 &\Rightarrow N_1 = mg \cos \theta \end{aligned} \right\} \Rightarrow a_{1x} = g(\sin \theta - \mu \cos \theta)$$

با نوشتن قانون دوم نیوتن برای جسم ۲ داریم:

$$\left. \begin{aligned} \sum F_{2x} = ma_{2x} &\Rightarrow mg \sin \theta - f_2 \cos \alpha = ma_{2x} \\ \sum F_{2z} = 0 &\Rightarrow N_2 = mg \cos \theta \end{aligned} \right\} \\ \Rightarrow a_{2x} = g(\sin \theta - \mu \cos \theta \cos \alpha)$$

همان طور که دیده می شود شتاب ذره ۲ در جهت x بیش تر از ذره ۱ است؛ بنابراین ذره ۲ زودتر به پایین سطح شیب دار می رسد.

راه حل دوم نیروی عمود بر سطح ($N = mg \cos \theta$) دو جسم و در نتیجه نیروی اصطکاک وارد بر هر کدام با هم برابر است ($f = \mu N$). چون مؤلفه ی نیروی اصطکاک در راستای سطح شیب دار برای جسم ۲ ($f \cos \alpha$)، کم تر از جسم ۱ است؛ بنابراین شتاب جسم ۲ در راستای سطح شیب دار بیش تر از جسم ۱ بوده و زودتر به پایین سطح شیب دار می رسد.

الف ج د

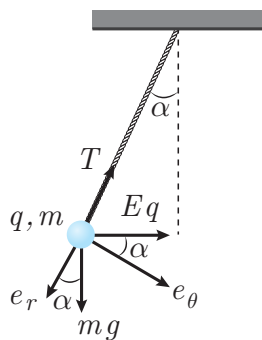

در حالتی که نخ آونگ شل می شود، کشش آن صفر است و شتاب گلوله در راستای شعاعی منفی می باشد؛ بنابراین:

$$\left. \begin{aligned} a_r = \ddot{r} - r\omega^2 \\ \omega = 0 \end{aligned} \right\} \Rightarrow a_r = \ddot{r} < 0$$

با رسم نیروهای وارد بر آونگ و نوشتن قانون دوم نیوتن برای آن داریم:

$$\sum F_r = ma_r \Rightarrow mg \cos \alpha - Eq \sin \alpha = ma_r < 0 \\ \Rightarrow Eq \sin \alpha > mg \cos \alpha \Rightarrow \tan \alpha > \frac{mg}{Eq} \Rightarrow \alpha > \text{Arctan}\left(\frac{mg}{Eq}\right)$$

الف ج د

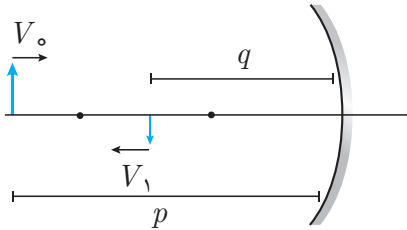

آینه مقعر و تصویر آن حقیقی است، طبق روابط آینه‌ها داریم:

$$\frac{1}{p} + \frac{1}{q} = \frac{1}{f}$$

از رابطه بالا نسبت به زمان مشتق می‌گیریم:

$$\left. \begin{aligned} \frac{-\frac{dp}{dt}}{p^2} + \frac{-\frac{dq}{dt}}{q^2} &= 0 \\ V_o &= -\frac{dp}{dt} \\ V_1 &= \frac{dp}{dt} \end{aligned} \right\} \Rightarrow \frac{V_o}{p^2} - \frac{V_1}{q^2} = 0 \Rightarrow V_1 = \frac{q^2}{p^2} V_o$$

الف ب د

با توجه به قضیه خطوط موازی و مورب و برابر بودن زاویه تابش و بازتابش، تمام زوایای روی شکل به دست می‌آید. با نوشتن رابطه اسنل - دکارت برای پرتو خروجی داریم:

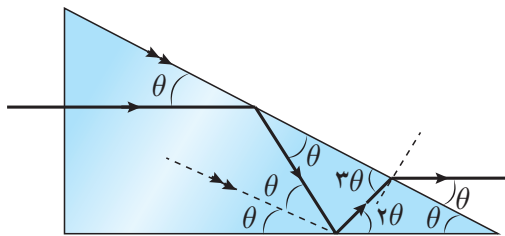

$$n \times \sin\left(\frac{\pi}{4} - 3\theta\right) = \sin\left(\frac{\pi}{4} - \theta\right)$$

$$\Rightarrow n \cos(3\theta) = \cos \theta$$

$$\Rightarrow n(4 \cos^3 \theta - 3 \cos \theta) = \cos \theta$$

$$\Rightarrow \cos \theta = \frac{1}{4} \sqrt{3 + \frac{1}{n}}$$

نکته ۵. با توجه به روابط داده شده در مسئله داریم:

$$\cos 3\theta = \cos 2\theta \cos \theta - \sin 2\theta \sin \theta$$

$$\Rightarrow \cos 3\theta = (\cos^2 \theta - \sin^2 \theta) \cos \theta - (2 \sin \theta \cos \theta) \sin \theta$$

از طرفی می‌دانیم $\sin^2 \theta = 1 - \cos^2 \theta$ است؛ بنابراین:

$$\cos 3\theta = (2 \cos^2 \theta - 1) \cos \theta - 2 \cos \theta (1 - \cos^2 \theta)$$

$$\Rightarrow \cos 3\theta = 4 \cos^3 \theta - 3 \cos \theta$$

۲۵ ب ج د

می دانیم زاویه تابش و بازتابش با هم برابر است. برای محاسبه زاویه میان پرتو تابیده بر آینه‌ی اول و پرتو بازتابیده از آینه‌ی دوم کافی است، زاویه انحراف در آینه‌ی اول و دوم را حساب کرده و آن‌ها را با یکدیگر جمع کنیم.

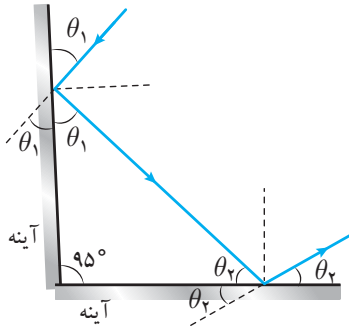

$$\left. \begin{aligned} \gamma &= 2\theta_1 + 2\theta_2 \\ \theta_1 + \theta_2 &= 180^\circ - 95^\circ \end{aligned} \right\} \Rightarrow \gamma = 17^\circ$$

همان طور که دیده می‌شود زاویه انحراف γ به θ_1 بستگی ندارد؛ بنابراین با تغییر آن تغییر نمی‌کند.

۲۶ الف ب ج د

راه حل اول اگر در نمودار $P - V$ نشان داده شده، چند منحنی دما ثابت رسم کنیم می‌توان دید، بسته به مقدار m ، امکان رخ دادن هر حالتی وجود دارد؛ یعنی انرژی درونی گاز به ازای بعضی از مقادیر ($m = m_1$)، دائماً کم می‌شود؛ به ازای بعضی مقادیر ($m = m_2$)، دائماً زیاد می‌شود و به ازای بعضی مقادیر ($m = m_3$)، ابتدا زیاد و سپس کم خواهد شد.

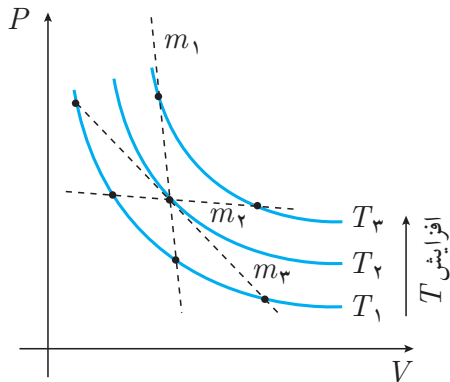

نکته ۶ ✓ انرژی درونی گاز کامل، تنها تابع دما می‌باشد؛ یعنی با افزایش دما، افزایش و با کاهش دما، کاهش می‌یابد.

راه حل دوم با توجه به نمودار $P - V$ ، معادله‌ی خط فرآیند ذکر شده در صورت سؤال عبارتست از:

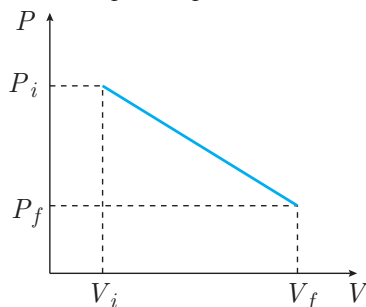

$$P = m(V - V_i) + P_i$$

طبق قانون گاز کامل داریم:

$$\begin{aligned} PV &= nRT \Rightarrow nRT \\ &= mV^2 + (P_i - mV_i)V \end{aligned}$$

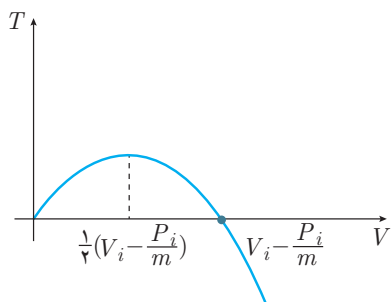

$m < 0$ است؛ در نتیجه معادله (V, T) یک سهمی با تقعر رو به پایین می‌باشد. بسته به این‌که فرآیند در کدام قسمت منحنی قرار گیرد، هر یک از سه حالت می‌تواند رخ دهد.

د ج ب ۲۷

دیگرام آزاد را برای جسم رسم کرده و قانون دوم نیوتن را برای آن می‌نویسیم. اگر شتاب آسانسور رو به بالا باشد داریم:

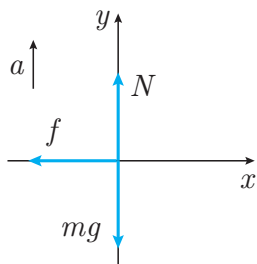

$$\begin{cases} \sum F_x = ma_x : -N\mu = ma_x \\ \sum F_y = ma_y : N - mg = ma \end{cases} \\ \Rightarrow a_x = -\mu(g + a)$$

اگر شتاب آسانسور رو به پایین باشد داریم:

$$a_x = -\mu(g - a)$$

جسم با سرعت اولیه V_0 و شتاب a_x شروع به حرکت کرده و در انتها می‌ایستد. از معادله مستقل از زمان داریم:

$$-V_0^2 = 2a_x S \Rightarrow \begin{cases} V_0^2 = 2\mu(g - a)S_1 \\ V_0^2 = 2\mu(g + a)S_2 \end{cases} \\ \Rightarrow (g - a)S_1 = (g + a)S_2 \Rightarrow a = g\left(\frac{S_1 - S_2}{S_1 + S_2}\right)$$

د الف ۲۸

راه حل اول می‌توان بدون حل مسئله با استفاده از تحلیل ابعادی جواب درست را پیدا کرد. دیمانسیون مساحت زیر نمودار، سرعت و شتاب گرانش زمین به صورت زیر است:

$$[S] = m^2, [V_0] = \frac{m}{s}, [g] = \frac{m}{s^2}$$

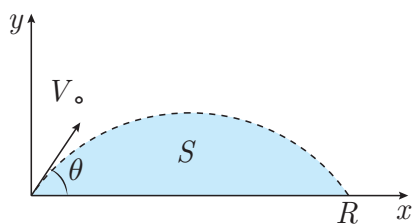

از تحلیل ابعادی داریم:

$$[S] = [V_0]^\alpha [g]^\beta$$

$$\Rightarrow m^2 = \left(\frac{m}{s}\right)^\alpha \left(\frac{m}{s^2}\right)^\beta = m^{\alpha+\beta} s^{-\alpha-2\beta}$$

توان هر یک از دیمانسیون‌ها را در دو طرف معادله، نظیر به نظیر برابر قرار می‌دهیم؛ بنابراین:

$$\begin{cases} \alpha + \beta = 2 \\ -\alpha - 2\beta = 0 \end{cases} \Rightarrow \begin{cases} \alpha = 4 \\ \beta = -2 \end{cases} \Rightarrow S \propto \frac{V_0^4}{g^2}$$

راه حل دوم با نوشتن معادله‌ی مکان - زمان در راستای x و y داریم:

$$\left. \begin{aligned} x &= (V_0 \cos \theta)t \\ y &= -\frac{1}{2}gt^2 + (V_0 \sin \theta)t \end{aligned} \right\} \Rightarrow y = -\frac{1}{2} \frac{g}{V_0^2 \cos^2 \theta} x^2 + x \tan \theta$$

هنگامی که $y = 0$ شود، $x = R$ خواهد شد. طبق روابط بالا داریم:

$$R = \frac{2V_0^2 \sin \theta \cos \theta}{g}$$

با محاسبه‌ی انتگرال زیر، مساحت زیر نمودار به دست خواهد آمد.

$$\begin{aligned} S &= \int_0^R y dx = \int_0^R \left(-\frac{1}{2} \frac{g}{V_0^2 \cos^2 \theta} x^2 + x \tan \theta \right) dx \\ &= \left(\frac{-x^3 g}{6V_0^2 \cos^2 \theta} + \frac{x^2 \tan \theta}{2} \right) \Big|_0^R \\ S &= \frac{-\left(\frac{2V_0^2 \sin \theta \cos \theta}{g}\right)^3 g}{6V_0^2 \cos^2 \theta} + \frac{\left(\frac{2V_0^2 \sin \theta \cos \theta}{g}\right)^2 \tan \theta}{2} \\ &= \frac{2}{3} \frac{V_0^4}{g^2} \sin^3 \theta \cos \theta \end{aligned}$$

الف ج د

راه حل اول

اگر دو جسم را یک سیستم در نظر بگیریم، نیروهای الکتروستاتیکی نیروهای داخلی محسوب می‌شوند. نیروی وزن دو گلوله و نیروی تکیه‌گاه، نیروهای خارجی وارد به سیستم می‌باشند، برای این که سیستم در حال تعادل باشد باید برآیند نیروهای خارجی وارد بر آن صفر شود؛ بنابراین:

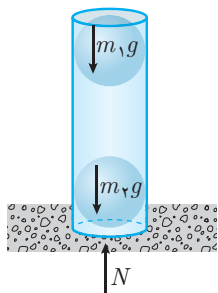

$$\sum F = 0 \Rightarrow N = m_1g + m_2g$$

راه حل دوم

دیاگرام آزاد را برای دو جسم رسم می‌کنیم. با نوشتن معادله‌ی تعادل برای هر یک از اجسام داریم:

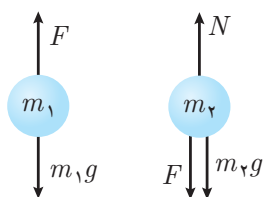

$$\begin{cases} \sum F_1 = 0 \Rightarrow F = m_1g \\ \sum F_2 = 0 \Rightarrow N = F + m_2g \end{cases}$$

$$\Rightarrow N = (m_1 + m_2)g$$

الف ج د

زمان رسیدن مهره از A تا B را بر حسب زاویه‌ی θ محاسبه می‌کنیم، مطابق شکل داریم:

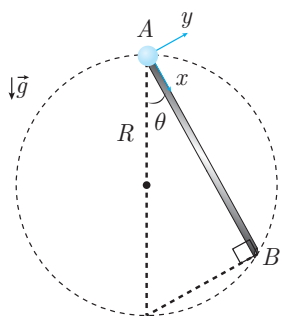

$$\overline{AB} = 2R \cos \theta$$

$$\sum F_x = ma_x$$

$$\Rightarrow mg \cos \theta = ma_x \Rightarrow a_x = g \cos \theta$$

با استفاده از معادله‌ی مکان - زمان، زمان رسیدن گلوله به انتهای مسیر به دست می‌آید:

$$\begin{aligned} \overline{AB} &= \frac{1}{2} a_x t^2 \Rightarrow 2R \cos \theta = \frac{1}{2} (g \cos \theta) t^2 \\ \Rightarrow t &= 2 \sqrt{\frac{R}{g}} \end{aligned}$$

همان طور که مشاهده می‌شود زمان رسیدن گلوله به نقطه‌ی B مستقل از زاویه‌ی θ است؛ بنابراین:

$$T_1 = T_2 = T_3$$

الف ب ج د

در حالت کلی اگر $a = a_0 + \varepsilon_a$ و $b = b_0 + \varepsilon_b$ باشد داریم:

$$S = ab = (a_0 + \varepsilon_a)(b_0 + \varepsilon_b) = a_0 b_0 + a_0 \varepsilon_b + b_0 \varepsilon_a + \varepsilon_a \varepsilon_b$$

به دلیل کوچک بودن $\varepsilon_a \varepsilon_b$ می‌توان از آن صرف‌نظر کرد؛ بنابراین:

$$S = a_0 b_0 + a_0 \varepsilon_b + b_0 \varepsilon_a$$

$$S = 20 \times 10 \pm 20 \times 1 \pm 10 \times 1 = 200 \text{ mm} \pm 30 \text{ mm}$$

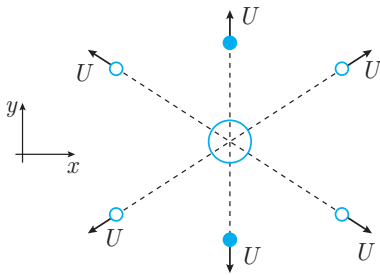

الف ب ج د

راه حل اول بیش‌ترین اختلاف زمان ممکن،

بین دو تکه‌ای است که در راستای قائم به سمت

بالا و پایین پرتاب شده‌اند؛ بنابراین:

$$\left. \begin{aligned} -h &= -\frac{1}{2}gt_d^2 - Ut_d \Rightarrow t_d = \frac{-U + \sqrt{U^2 + 2gh}}{g} \\ -h &= -\frac{1}{2}gt_u^2 + Ut_u \Rightarrow t_u = \frac{U + \sqrt{U^2 + 2gh}}{g} \end{aligned} \right\} \Rightarrow t_u - t_d = \frac{2U}{g}$$

راه حل دوم تکه‌ای که به سمت بالا پرتاب

می‌شود بعد از برگشتن به نقطه‌ی پرتاب، مانند

تکه‌ای است که از آن نقطه به سمت پایین پرتاب

شده است؛ بنابراین اختلاف زمان رسیدن آن‌ها به

زمین، دو برابر زمان رسیدن به نقطه‌ی اوج گلوله

می‌باشد.

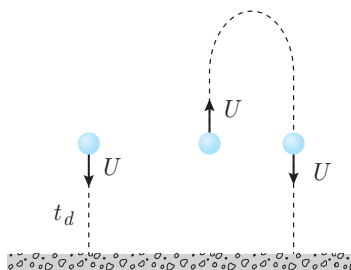

$$\Delta t = 2 \times \frac{U}{g}$$

پاسخ تشریحی مسئله‌های کوتاه

۵.۱

۱ پاسخ ۴ است.

فاصله‌ی کانونی عدسی، از فاصله‌ی شخص تا دوربین عکاسی بسیار کوچک‌تر است ($f \ll x$)؛ بنابراین طبق روابط عدسی‌ها تصویر تقریباً روی کانون عدسی تشکیل می‌شود.

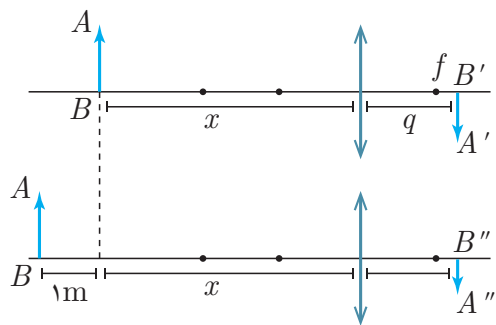

$$\left. \begin{aligned} \frac{1}{x} + \frac{1}{q} &= \frac{1}{f} \\ x &\gg f \end{aligned} \right\} \Rightarrow q \simeq f$$

از رابطه‌ی بزرگ‌نمایی در عدسی داریم:

$$\left. \begin{aligned} m_1 &= \frac{q_1}{p_1} = \frac{\overline{A'B'}}{\overline{AB}} \Rightarrow \frac{f}{x} = \frac{1^{\circ}}{\overline{AB}} \\ m_2 &= \frac{q_2}{p_2} = \frac{\overline{A''B''}}{\overline{AB}} \Rightarrow \frac{f}{x+1} = \frac{8}{\overline{AB}} \end{aligned} \right\} \Rightarrow 1^{\circ}x = 8(x+1) \Rightarrow x = 4\text{m}$$

۲ پاسخ ۲۰ است.

معادله‌ی مکان - زمان آب را بین دو نقطه‌ی خروج از لوله تا برخورد با حوض می‌نویسیم.

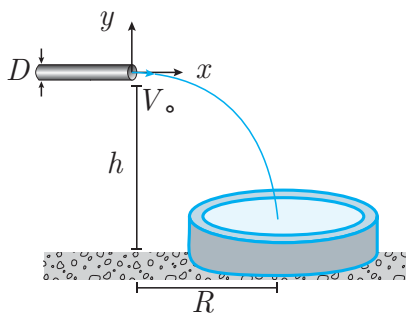

$$\left. \begin{aligned} x : R &= V_0 t \\ y : -h &= -\frac{1}{2}gt^2 \end{aligned} \right\} \Rightarrow V_0 = R\sqrt{\frac{g}{2h}}$$

با داشتن سرعت خروج آب از لوله و مساحت دهانه‌ی خروجی لوله، آهنگ خروج آب به دست می‌آید:

$$\begin{aligned} Q &= V_0 A = R\sqrt{\frac{g}{2h}} \times \frac{\pi D^2}{4} = 0,8 \times \sqrt{\frac{1^{\circ}}{2 \times 0,5}} \times \frac{\pi \times 10^{-4}}{4} \\ &\simeq 2 \times 10^{-4} \text{m}^3 = 20 \times \left(1^{\circ} \frac{\text{ml}}{\text{s}}\right) \end{aligned}$$

پاسخ‌های ۲۰، ۲۱ و ۲۲ قابل قبول هستند.

هدف پیدا کردن فاصله‌ی نقطه‌ی A تا E است. هواپیما به ترتیب از نقطه‌ی A به B ، C ، D و E می‌رود.

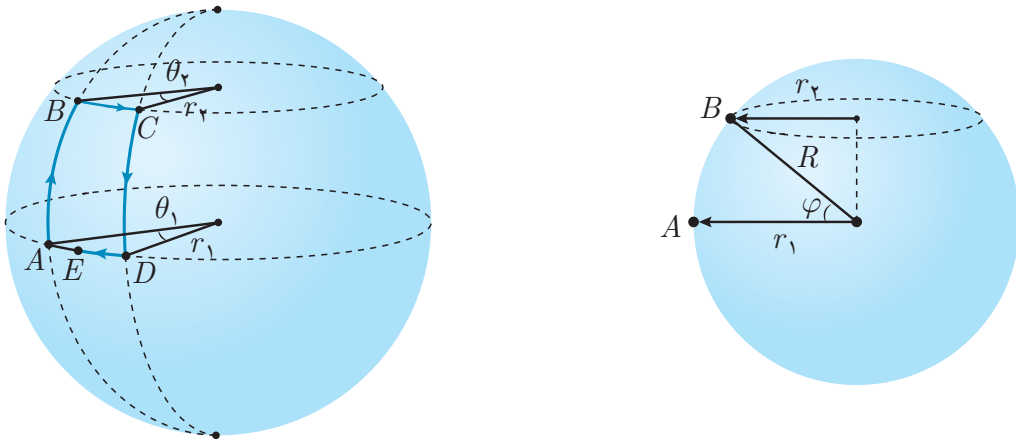

با استفاده از داده‌های مسئله زاویه‌ی φ را به دست می‌آوریم.

$$\left. \begin{aligned} 2\pi R &= 40000 \Rightarrow R = \frac{20000}{\pi} \\ \widehat{AB} &= 5000 \\ \varphi &= \frac{\widehat{AB}}{R} \end{aligned} \right\} \Rightarrow \varphi = \frac{5000}{\frac{20000}{\pi}} = \frac{\pi}{4}$$

مطابق شکل منحنی \widehat{AB} و \widehat{CD} بر روی نصف النهار قرار دارند، بنابراین زاویه‌ی θ_1 و θ_2 با هم برابرند. از روابط هندسی داریم:

$$\left. \begin{aligned} r_2 &= R \cos \varphi \\ \theta_2 &= \frac{\widehat{BC}}{r_2} \end{aligned} \right\} \Rightarrow \theta_2 = \frac{\widehat{BC}}{R \cos \varphi}$$

$$\left. \begin{aligned} \widehat{AD} &= r_1 \times \theta_1 \\ \theta_1 &= \theta_2, r_1 = R \end{aligned} \right\} \Rightarrow \widehat{AD} = R\theta_2 = \frac{\widehat{BC}}{\cos \varphi}$$

با جایگذاری اطلاعات داده شده در مسئله داریم:

$$\widehat{AD} = \frac{5000}{\frac{\sqrt{2}}{2}} = 5000\sqrt{2} \times (100 \text{ km}) = 7070 \times (100 \text{ km})$$

$$\widehat{AE} = \widehat{AD} - \widehat{DE} = 7070 - 5000 = 2070 \simeq 21 \times (100 \text{ km})$$

کمیت‌های علمی المپیاد فیزیک، پاسخ‌های ۲۰، ۲۱ و ۲۲ را به عنوان پاسخ صحیح پذیرفته است.

۴ پاسخ‌های ۱۰، ۱۱ و ۱۲ قابل قبول هستند.

تعداد نوسان‌های کامل یک نوسانگر در واحد زمان را بسامد نوسانگر می‌گویند؛ بنابراین اگر یک نوسانگر n نوسان کامل را در مدت τ ثانیه انجام دهد، بسامد آن برابر است با:

$$f = \frac{n}{\tau}$$

مطابق شکل در یک نوسان کامل نوسانگر ۲ (از نقطه‌ی A تا B)، نوسانگر ۱ یازده نوسان کامل انجام داده است. اگر نوسانگر ۲، این یک نوسان را در τ ثانیه انجام داده باشد، داریم:

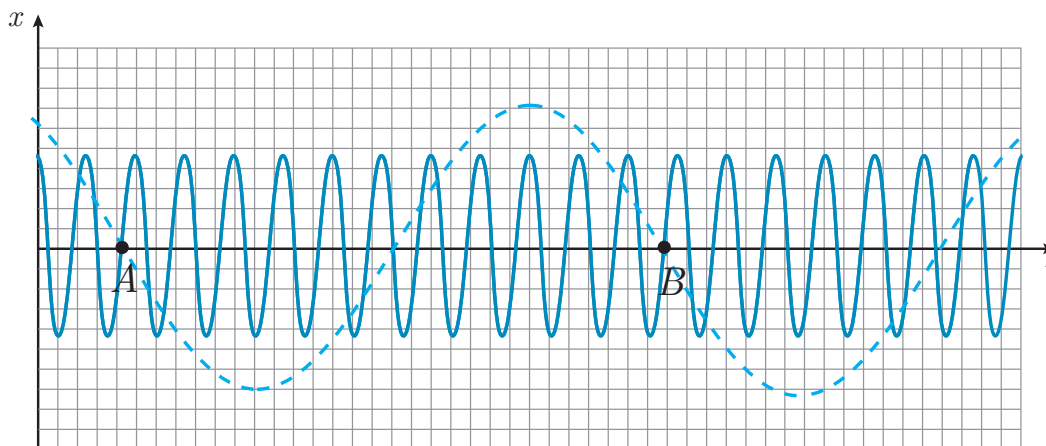

$$\left. \begin{array}{l} f_2 = \frac{1}{\tau} \\ f_1 = \frac{11}{\tau} \end{array} \right\} \Rightarrow \frac{f_1}{f_2} = 11$$

کمیت‌های علمی المپیاد فیزیک، پاسخ‌های ۱۰، ۱۱ و ۱۲ را به عنوان پاسخ صحیح پذیرفته است.

۵ پاسخ ۴۵ است.

در حالت (۱) جسم در حال تعادل است؛ بنابراین نیروی وزن و کشش کش با هم برابرند.

$$mg = k\Delta x_1 \Rightarrow k = \frac{0.5 \times 10}{0.1} = 50 \frac{\text{N}}{\text{m}}$$

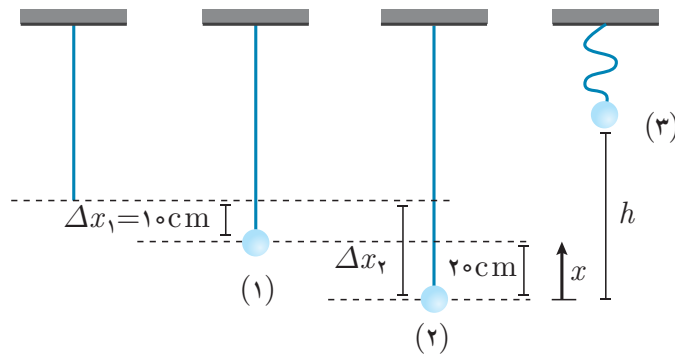

حال بین بیشینه کشیدگی کش و بیشینه ارتفاع وزنه، معادله‌ی انرژی می‌نویسیم. داریم:

$$E_2 = E_3 \Rightarrow \frac{1}{2} k \Delta x_2^2 = mgh$$

$$\Rightarrow \frac{1}{2} \times 50 \times (0,3)^2 = 0,5 \times 10 \times h \Rightarrow h = 0,45 \text{ m} = 45 \text{ cm}$$

۶ پاسخ ۱۶ است.

دیاگرام آزاد جسم را رسم می‌کنیم. (چون جسم در آستانه‌ی لغزش است، نیروی اصطکاک با μN می‌باشد.)

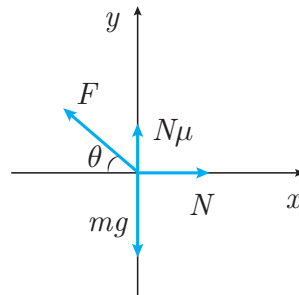
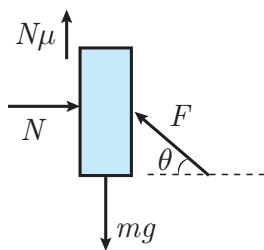

برای جسم معادله‌ی تعادل را می‌نویسیم:

$$\left. \begin{aligned} \sum F_x = 0 &\Rightarrow -F \cos \theta + N = 0 \\ \sum F_y = 0 &\Rightarrow F \sin \theta + \mu N - mg = 0 \end{aligned} \right\} \Rightarrow F = \frac{mg}{\mu \cos \theta + \sin \theta} \quad (I)$$

برای به دست آوردن کمینه‌ی F کافی است مخرج کسر بیشینه شود؛ بنابراین از مخرج کسر نسبت به θ مشتق گرفته و برابر صفر قرار دهیم.

$$\frac{dF}{d\theta} = 0 \Rightarrow -\mu \sin \theta + \cos \theta = 0$$

$$\Rightarrow \tan \theta = \frac{4}{3} \Rightarrow \begin{cases} \cos \theta = \frac{3}{5} \\ \sin \theta = \frac{4}{5} \end{cases}$$

$$(I) \Rightarrow F = \frac{2 \times 10}{\frac{3}{4} \times \frac{3}{5} + \frac{4}{5}} = 16 \text{ N}$$

۷ پاسخ ۲ است.

سرعت استوانه و حلقه در لحظه‌ی برخورد با زمین برابر است با:

$$V = \sqrt{2gh} = \sqrt{2 \times 10 \times 1.8} = 6 \frac{\text{m}}{\text{s}}$$

بعد از برخورد، سرعت حلقه و استوانه به ترتیب رو به پایین و بالا می‌باشد و مقدار آن، همان سرعت در لحظه‌ی برخورد است. نیروهای وارد بر دو جسم را رسم می‌کنیم.

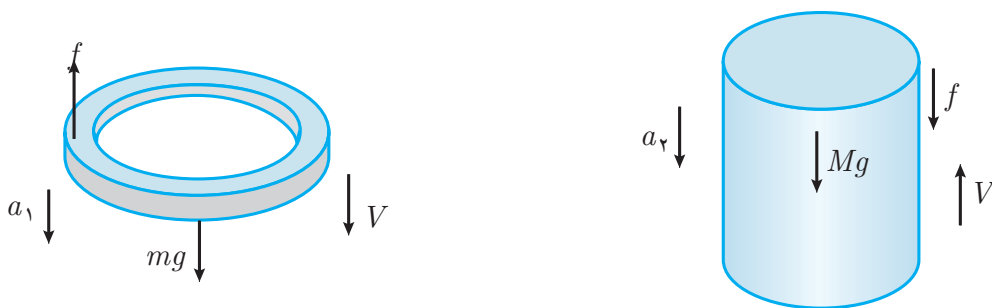

با نوشتن قانون دوم نیوتن برای استوانه و حلقه داریم:

$$\sum F = ma \Rightarrow \begin{cases} mg - f = ma_1 \Rightarrow a_1 = g - \frac{F}{m} & (I) \\ Mg + f = Ma_2 \Rightarrow a_2 = g + \frac{F}{m} & (II) \end{cases}$$

زمانی حلقه نسبت به استوانه ساکن می‌شود که سرعت مطلق هر دو برابر شود؛ بنابراین:

$$\left. \begin{aligned} V_1 &= a_1 t + V \\ V_2 &= a_2 t - V \end{aligned} \right\} \xrightarrow{V_1=V_2} a_1 t + V = a_2 t - V \Rightarrow t = \frac{2V}{a_2 - a_1}$$

$$(I), (II) \Rightarrow t = \frac{2V}{\frac{f}{M} + \frac{f}{m}} = \frac{2 \times 6}{\frac{1}{1} + \frac{1}{0.2}} = 2 \text{ s}$$